

KARTA PRODUKTU HEC time limit Z MASKOWNICĄ



Producent:

HeatQ Technology Sp. z o.o.

80-017 Gdańsk Trakt Św. Wojciecha 223/225

Tel.: +48 585 805 104/+48 691 209 888

www.heatq.com e-mail: biuro@heatq.com

HEATQ
— TECHNOLOGY

PRZEZNACZENIE

Grzałka elektryczna HTL ze sterowaniem mikroprocesorowym przeznaczona do montażu w grzejnikach łazienkowych i dekoracyjnych z przeznaczeniem do hoteli i innych miejsc użyteczności publicznej.

Grzejnik wyposażony w grzałkę elektryczną pełni funkcję suszarki elektrycznej lub może stanowić hybrydowe urządzenie, tj. grzejnik z grzałką włączony do instalacji CO.

Głównym atutem grzałki jest automatyczne wyłączenie po określonym czasie. Brak opcji pracy ciągłej.

RODZAJ PODŁĄCZENIA

- maskownica

KOLORY STEROWNIKA

- chrom, biały, czarny, czarny mat, silver

SPECYFIKACJA TECHNICZNA

- nominalne napięcie zasilania: wariant 1: 230V, 50Hz;
wariant 2: 110V, 60Hz
- klasa izolacji: wariant 1: klasa I; wariant 2: klasa II
- klasa szczelności obudowy: IPX4 (STREFA 2 i 3)
- moc: 120W, 200W, 300W, 400W, 500W, 600W, 800W, 1000W, 1200W

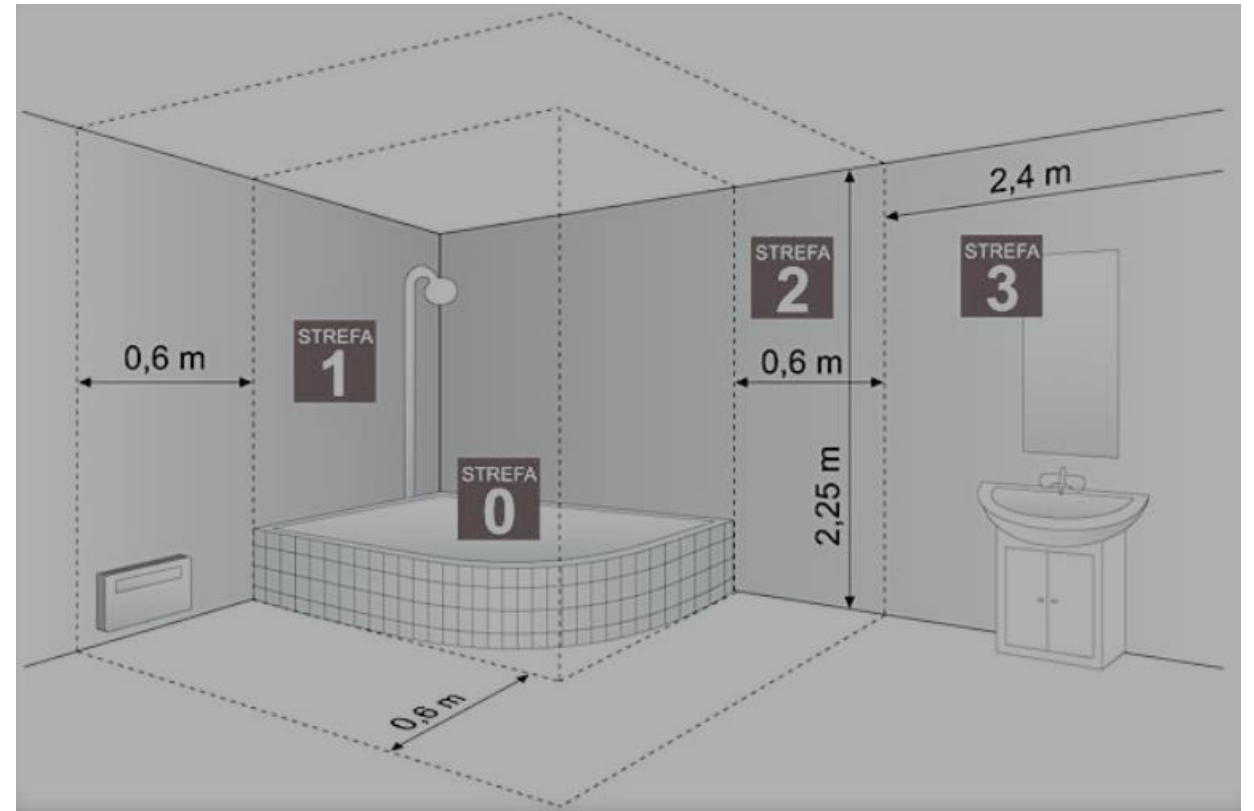

Źródło: NORMA PN-EN 60529:2003

WYMIARY I WAGA

Moc	Waga	Długość "I"	Długość "L"
120W	0,40 kg	310 mm	377 mm
200W	0,39 kg	270 mm	327 mm
300W	0,40 kg	295 mm	362 mm
400W	0,41 kg	330 mm	397 mm
500W	0,42 kg	345 mm	412 mm
600W	0,42 kg	360 mm	427 mm
800W	0,45 kg	470 mm	537 mm
1000W	0,48 kg	560 mm	627 mm
1200W	0,49 kg	565 mm	637 mm

1. Element grzejny
2. Obudowa sterownika
3. Przewód zasilający

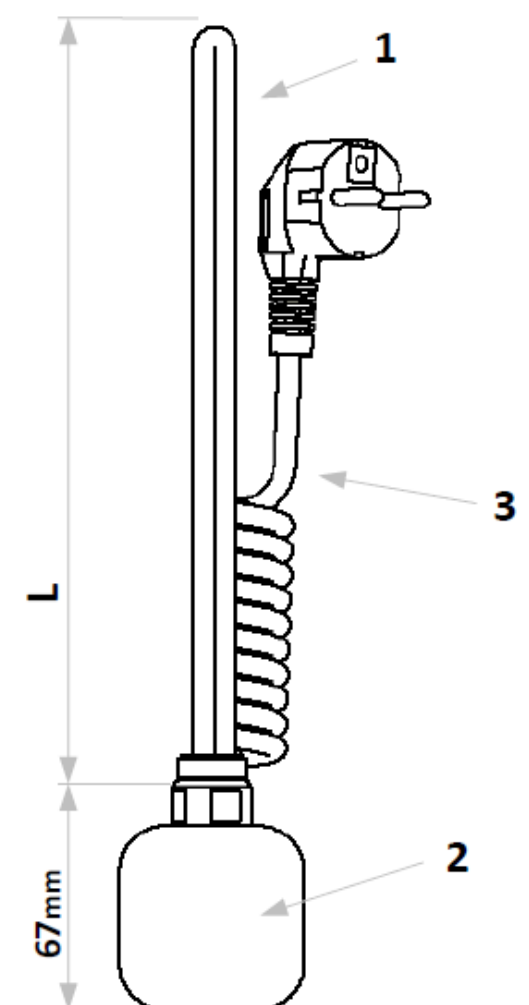

HEC - HTL - hidden cable

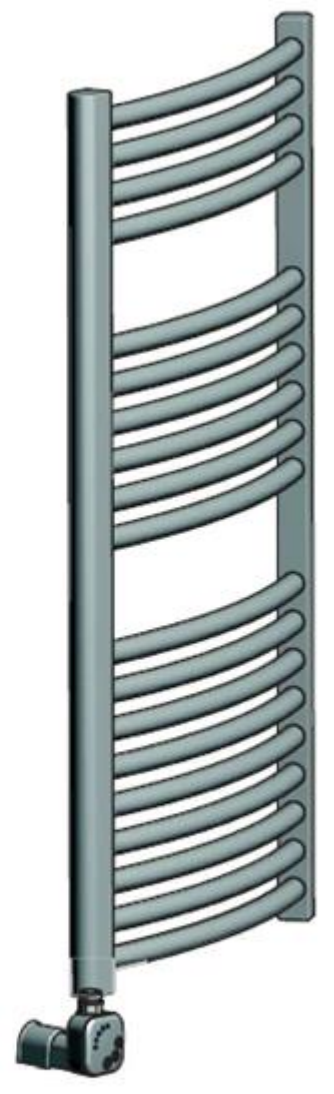
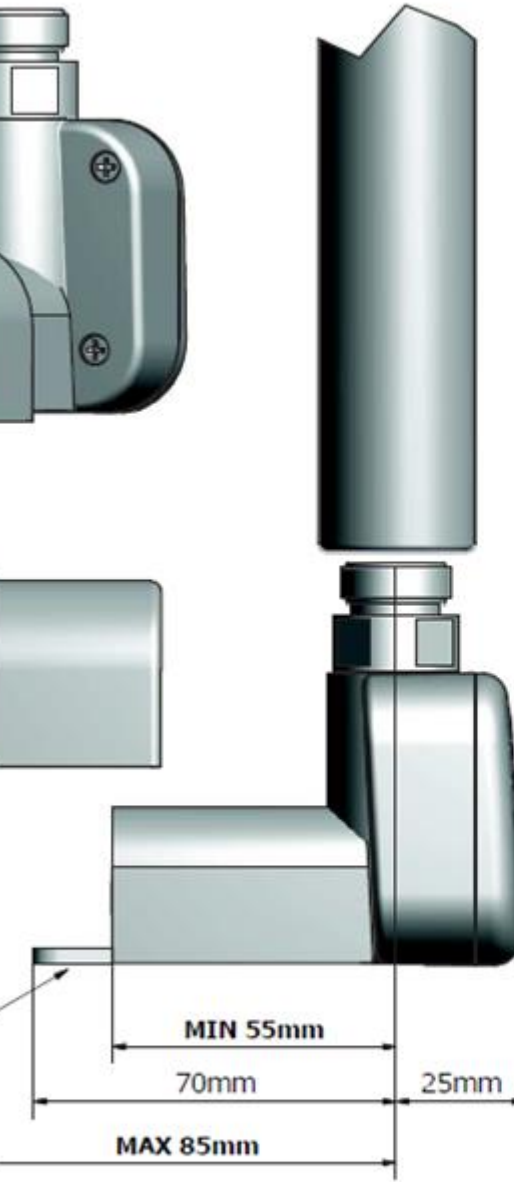
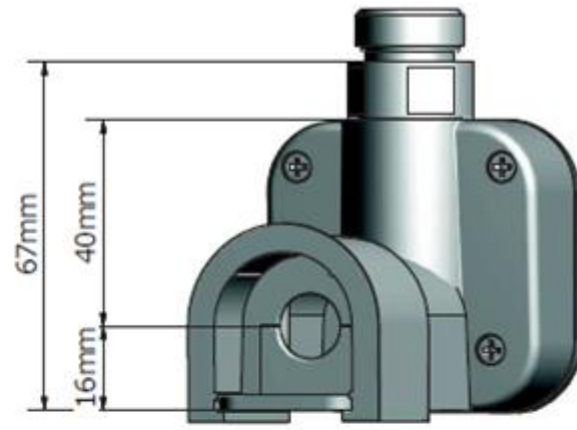
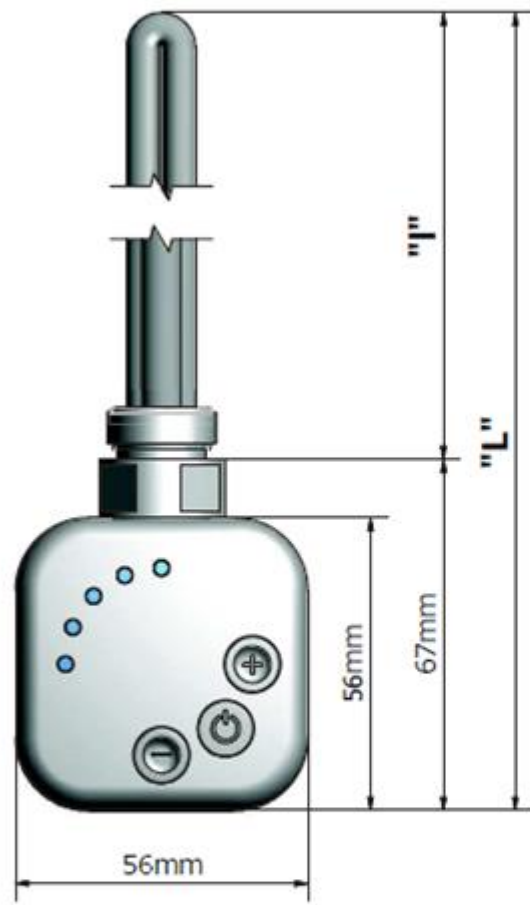

DATA HEC1.0			
Power	Weight	Length "I"	Length "L"
200W	0,39kg	270mm	327mm
300W	0,40kg	295mm	362mm
400W	0,41kg	330mm	397mm
500W	0,42kg	345mm	412mm
600W	0,42kg	360mm	427mm
800W	0,45kg	470mm	537mm
1000W	0,48kg	560mm	627mm

Zaprojektowany przez HeatQ TECHNOLOGY	Sprawdzony przez	Zatwierdzony przez	Data	Data
				2016-10-12
HeatQ TECHNOLOGY		HEC1.0 dimensions		
		HEC1.0 hidden cable		Wydanie 1 / 1



FUNKCJONALNOŚĆ GRZAŁKI HTL

- timer START-STOP – automatyczne wyłączenie po zaprogramowanym czasie
- brak opcji pracy ciągłej
- 4-stopniowa regulacja temperatury w przedziale 30°-60°C
- funkcja suszarki
- dwustopniowe zabezpieczenie przegrzaniem
- dzięki zaawansowanej elektronice (Ultra-Low-Power) posiada niski pobór mocy w trybie czuwania
- funkcja ANTIFREEZE - ochrona przed zamarzaniem
- inteligentna kontrola pracy – sterowanie mikroprocesorem
- wizualizacja w kolorowej technologii LED

KONFIGURATOR INDEKSU					
Model	Typ przyłącza	Kolor	Moc	Rodzaj opakowania	Wyposażenie opcjonalne
PHTL - GRZAŁKA HTL	HD – maskownica kabla	WX - Biały	22 - 120W	B – karton bez nadruku	T- trójkąt
		BX - czarny	02 - 200W	O – karton z nadrukiem	
		BO - czarny mat	03 - 300W	R - folia	
		SX - silver	04 - 400W		
		CX - chrom	06 - 600W		
			08 - 800W		
			10 - 1000W		
			0C - 1200W		

Przykład indeksu: PHTLHDCX03BT

PHTL – GRZAŁKA HTL - HEC TIME LIMIT

HD – MASKOWNICA

CX – KOLOR CHROM

03 – MOC 300 W

B – KARTON BEZ NADRUKU

T – TRÓJNIK

Data: 23.10.2020

Opracowała: Natalia Woźniak

Producent:

HeatQ Technology Sp. z o.o.

80-017 Gdańsk Trakt Św. Wojciecha 223/225

Tel.: +48 585 805 104/+48 691 209 888

www.heatq.com e-mail: biuro@heatq.com

HEATO
— TECHNOLOGY