

PRODUKTKARTE ELEKTRISCHER HEIZSTAB MIT REGLER NEX APP

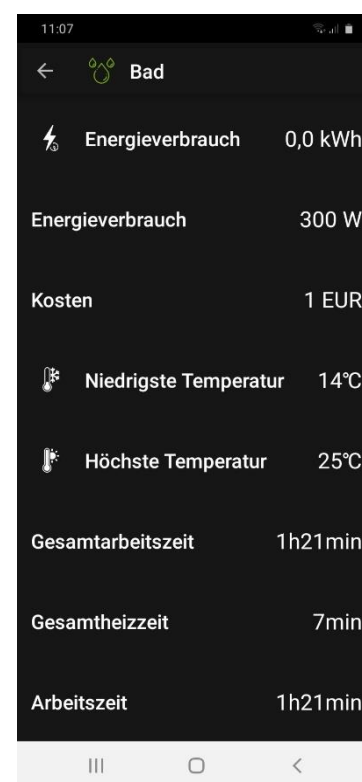
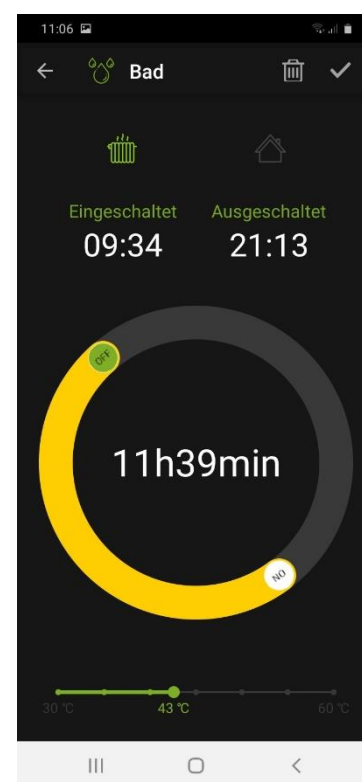
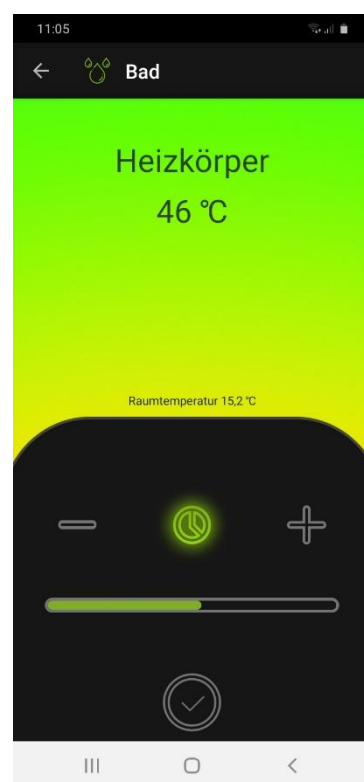

Hersteller:

HeatQ Technology Sp. z o.o.

80-017 Gdańsk Trakt Św. Wojciecha 223/225

Tel.: +48 585 805 104/+48 691 209 888

www.heatq.com

E-Mail: biuro@heatq.com



HEATO
— TECHNOLOGY

ZWECK

Elektrischer Heizstab mit Regler NEX APP mit einem lokalen Controller, mit einem Funkkommunikationsmodul 868-MHz und Bluetooth Modul ausgestattet. Das Heizgerät, das mit elektrischen Heizstab ausgestattet ist, funktioniert als elektrischer Trockner, lokale Raumheizung oder als eine Hybridkombination an die Zentralheizungsanlage angeschlossenen Heizung.

Dank der intuitiven Bedienung ist es möglich, die Funktionalität des Heizgeräts frei zu programmieren auch von der Ebene der mobilen Anwendung NEX APP im App Store und Google Play erreichbar.

ART DER VERBINDUNG

- Gerades Kabel
- Spiralkabel
- Kabelabdeckung

TREIBERFARBE

- chrom, weiß, schwarz, schwarz matt, silber

TECHNISCHE SPEZIFIKATION

- Nennversorgungsspannung: Variante 1: 230V, 50Hz;
Variante 2: 110V, 60Hz
- Isolationsklasse: Variante 1: Klasse I; Variante 2: Klasse II
- Gehäusedichtheitsklasse: IPX5 (ZONE 2 und 3)
- Leistung: 120W, 200W, 300W, 400W, 500W, 600W, 800W, 1000W, 1200W

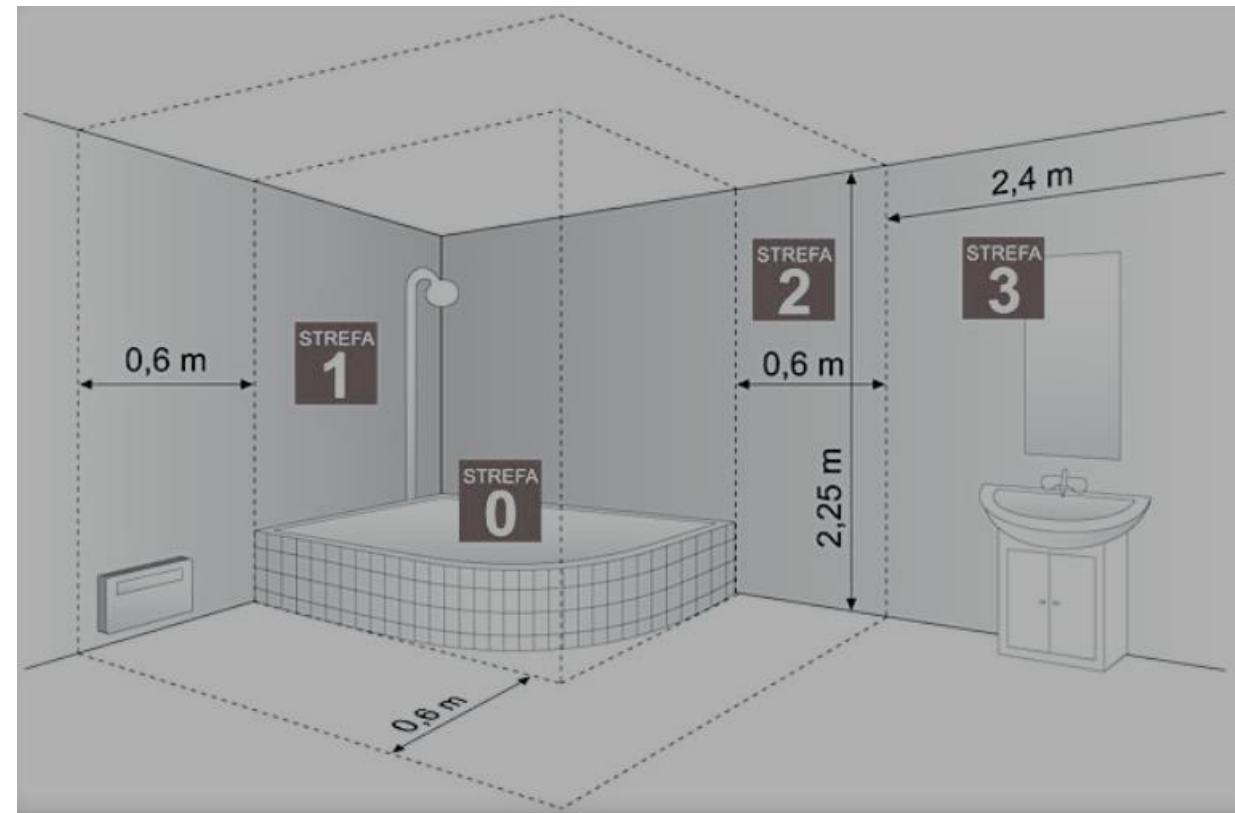

Quelle: NORMA PN-EN 60529:2003

ABMESSUNG UND GEWICHT			
Leistung	Gewicht	Länge "I"	Länge "L"
120W	0,40 kg	310 mm	377 mm
200W	0,39 kg	270 mm	327 mm
300W	0,40 kg	295 mm	362 mm
400W	0,41 kg	330 mm	397 mm
500W	0,42 kg	345 mm	412 mm
600W	0,42 kg	360 mm	427 mm
800W	0,45 kg	470 mm	537 mm
1000W	0,48 kg	560 mm	627 mm
1200W	0,49 kg	565 mm	637 mm

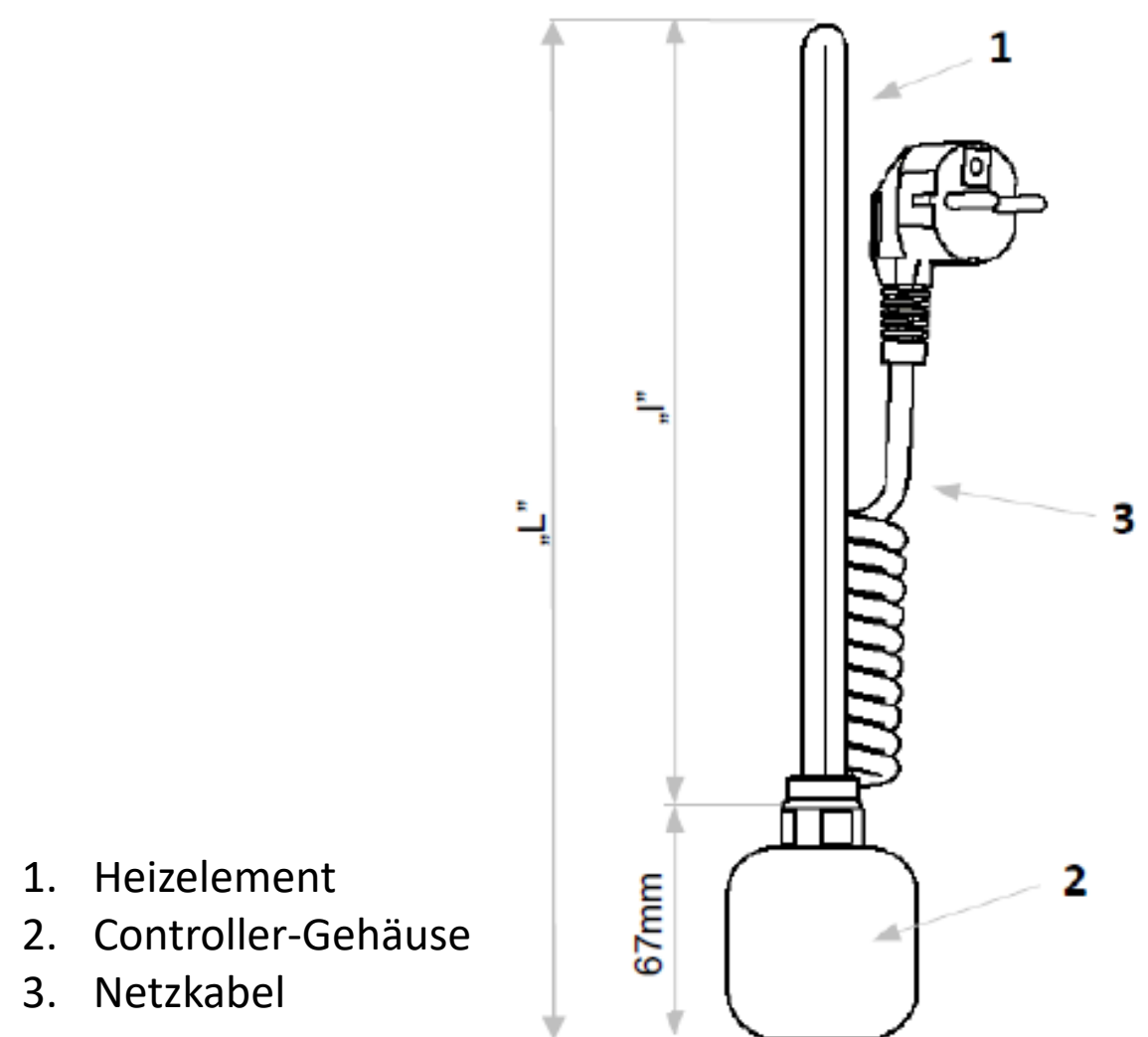

1. Heizelement
2. Controller-Gehäuse
3. Netzkabel

NEX1.0 - with straight/spiral cable

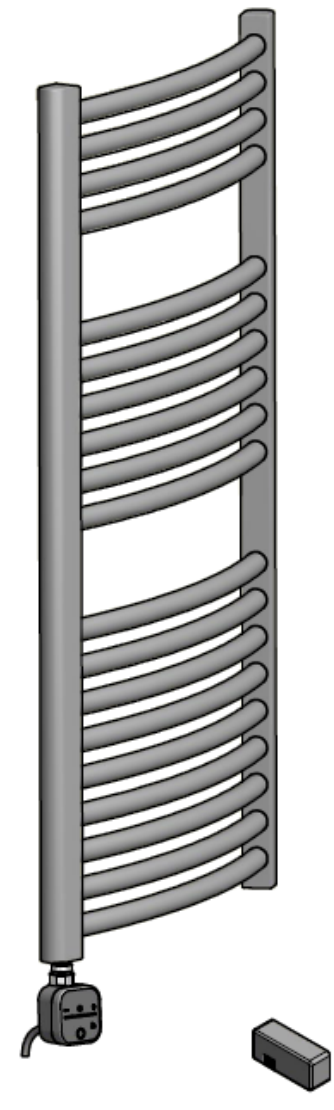
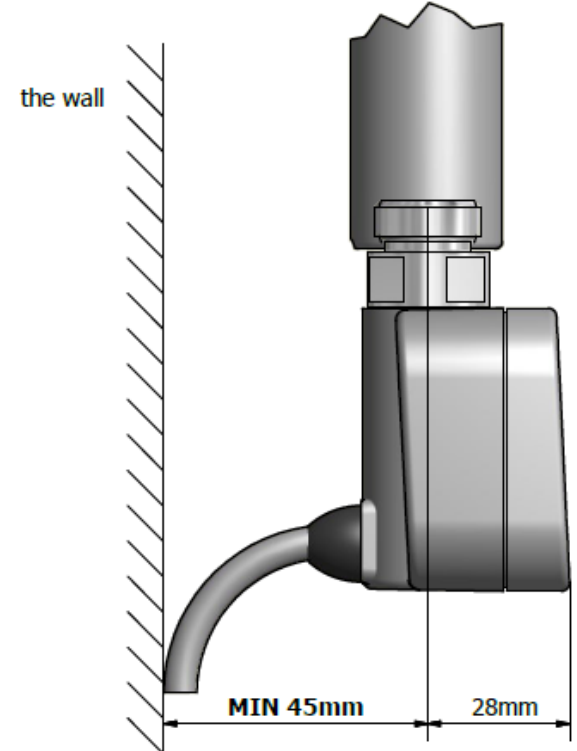
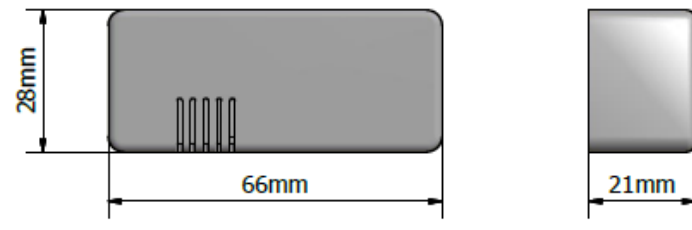
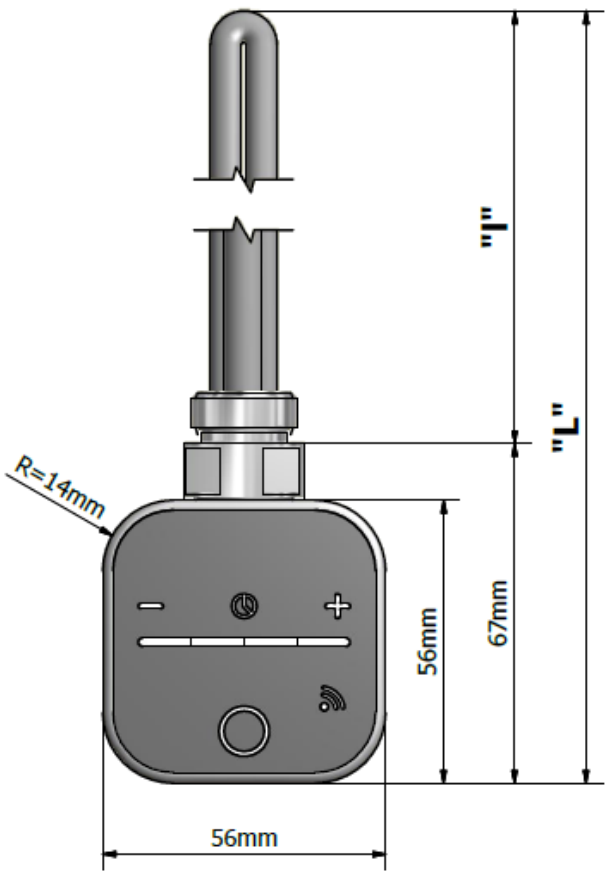

DATA NEX1.0			
Power	Weight	Length "L"	Length "L1"
200W	0,39kg	270mm	327mm
300W	0,40kg	295mm	362mm
400W	0,41kg	330mm	397mm
500W	0,42kg	345mm	412mm
600W	0,42kg	360mm	427mm
800W	0,45kg	470mm	537mm
1000W	0,48kg	560mm	627mm

Zaprojektowany przez HeatQ TECHNOLOGY Sp. z o.o.	Sprawdzony przez Zatwierdzony przez	Data 2018-11-29	
HeatQ TECHNOLOGY Sp. z o.o.		NEX1.0 dimensions	
		HQT_NEX- cable_dimensions_01	Wydanie Aktualizacja 1 / 1

NEX1.0 - hidden cable

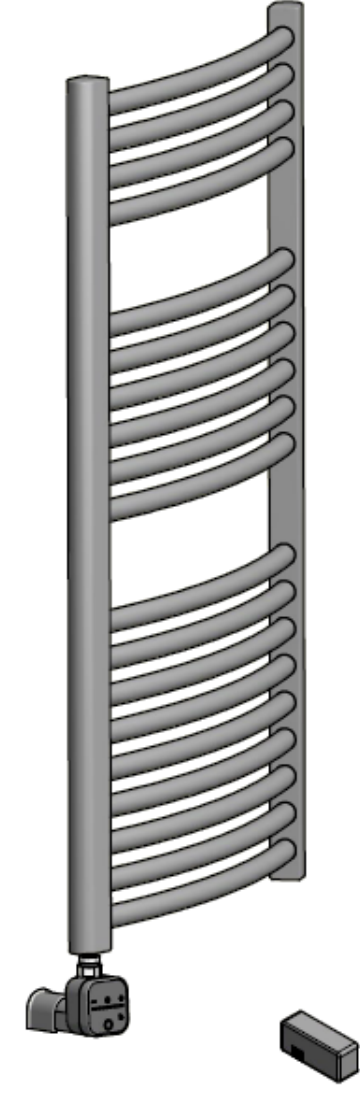
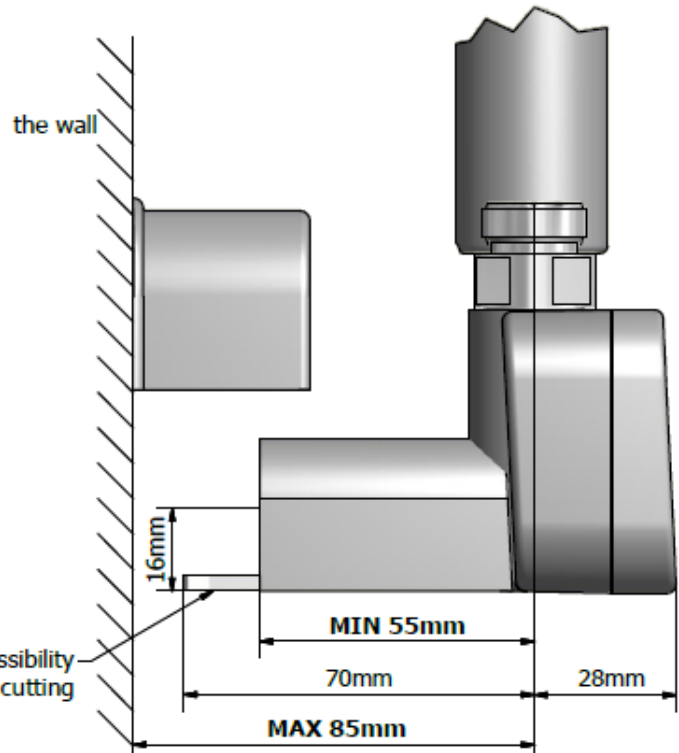
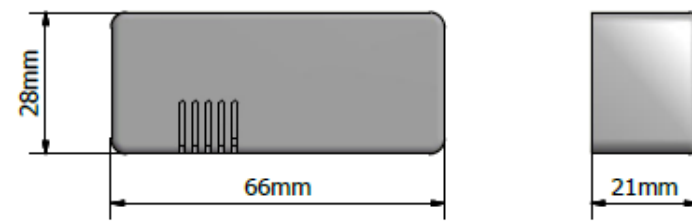
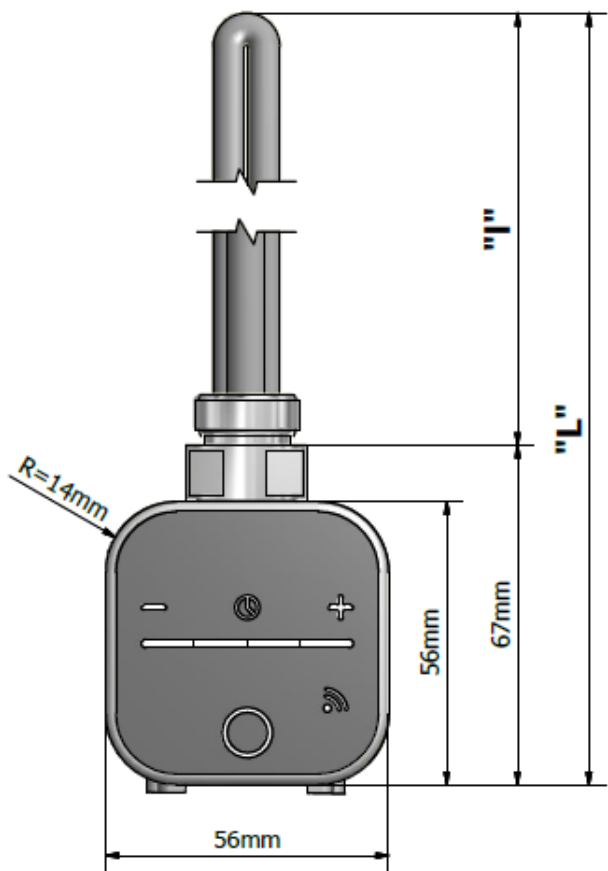

DATA NEX1.0			
Power	Weight	Length "L"	Length "L1"
200W	0,39kg	270mm	327mm
300W	0,40kg	295mm	362mm
400W	0,41kg	330mm	397mm
500W	0,42kg	345mm	412mm
600W	0,42kg	360mm	427mm
800W	0,45kg	470mm	537mm
1000W	0,48kg	560mm	627mm

Zaprojektowany przez HeatQ TECHNOLOGY Sp. z o.o.	Sprawdzony przez Zatwierdzony przez	Data 2018-11-29	
HeatQ TECHNOLOGY Sp. z o.o.		NEX1.0 dimensions	
		HQT_NEX- hidden cable_dimensions_03	Wydanie Aktualizacja 1 / 1

FUNKTIONALITÄT DES ELEKTRISCHEN HEIZSTABS MIT REGLER NEX APP

- Fernbedienung über eine Anwendung für mobile Geräte
- täglicher und wöchentlicher Arbeitsplan des Geräts
- Stromverbrauchsmesser
- Raumtemperaturmessung / Unterbrechung der Heizfunktion für die Zeit, in der das Fenster / die Tür geöffnet ist
- Elterliche Kontrolle
- Timers: TURBO, START-STOP, VERZÖGERTER START
- ANTIFREEZE Funktion – Frostschutz
- Dank fortschrittlicher Elektronik (Ultra-Low-Power) geringer Stromverbrauch im Standby-Modus
- Intelligente Arbeitskontrolle – Mikroprozessorsteuerung
- Visualisierung in Farb-LED-Technologie
- Die Fähigkeit den Controller von 0° bis 330° zu drehen
- 4-stufige Temperaturregulation von 30° bis 60°C
- Trocknerfunktion
- Kostenlose Anwendung NEX APP kompatibel mit iOS und Android
- 2-stufiger Wärmeschutz
 - Der Regler lässt die Temperatur über 60°C steigen nicht.
 - Die Thermosicherung trennt die Stromversorgung zum Zeitpunkt eines unkontrollierten Temperaturanstiegs bei Beschädigung des Reglers oder des Temperatursensors.
- Die dritte Stufe des Wärmeschutzes gegen Trockenlauf – Software Absicherung

INDEXKONFIGURATOR					
Modell	Verbindungstyp	Farbe	Leistung	Art Paket	Optionale Ausstattung
PNX2 – HEIZSTAB MIT REGLER NEX APP	PC – gerades Kabel mit Stecker	WX - weiß	22 - 120W	B – Karton ohne Druck	T- T-Stück
	PX – gerades Kabel ohne Stecker	BX - schwarz	02 - 200W	O – Karton mit Druck	ST – zusätzliche Temperatursensor
	SC – Spiralkabel	BO - schwarz matt	03 - 300W	R - Folie	OW – Geöffnete Fenster-/ Türsensor
	HD – Kabelabdeckung	SX - silber	04 - 400W		~ kostenlose Anwendung in Google Play und App Store zum herunterladen
		CX - chrom	06 - 600W		
			08 - 800W		
			10 - 1000W		
			0C - 1200W		

Indexbeispiel: PNX2HDCX03BOW

PNX2 – HEIZSTAB MIT REGLER NEX APP

HD – KABELABDECKUNG

CX – FARBE CHROM

03 – LEISTUNG 300 W

B – KARTON OHNE DRUCK

OW – GEOFFNETE FENSTER-/ TÜRSENSOR ÖFFNEN

Datum: 22.03.2021

Entwickelt von Urszula Wasielewska

Hersteller:

HeatQ Technology Sp. z o.o.

80-017 Gdańsk, Trakt Św. Wojciecha 223/225

Tel.: +48 585 805 104/+48 691 209 888

www.heatq.com

E-Mail: biuro@heatq.com



HEATO
— TECHNOLOGY