



IRC

Čeština	5
Deutsch	10
English	15
Polski	20





ACHTUNG/ATTENTION/ATTENTION/ATTENZIONE/PAS
OP/OBS/UWAGA/UPOZORNĚNÍ/POZOR/ATENȚIE

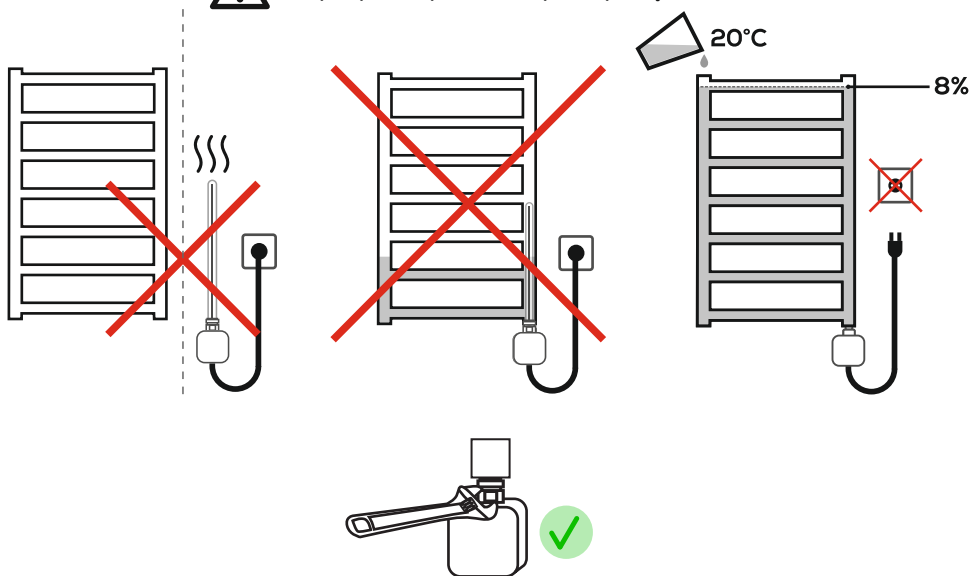

1

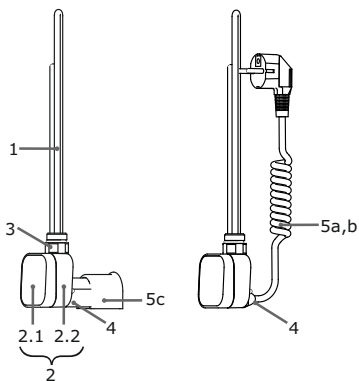

2

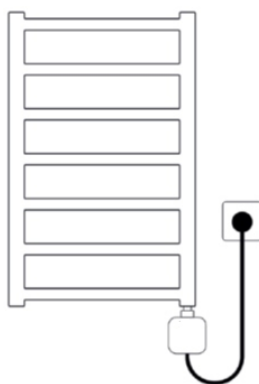

3

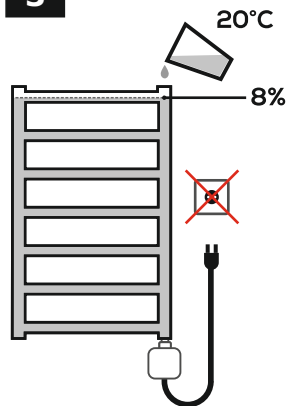

4

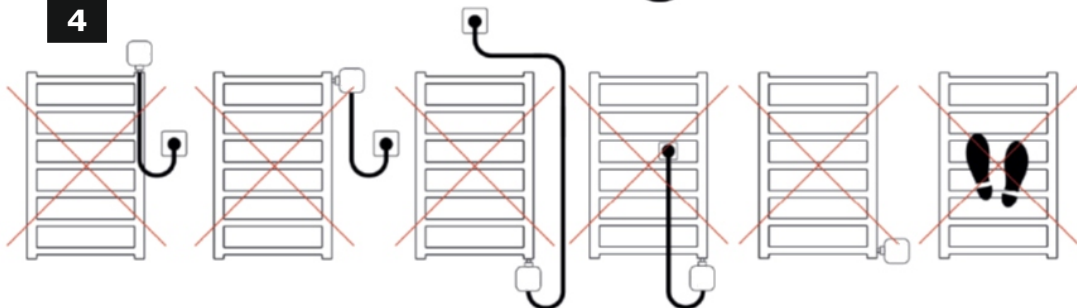

5

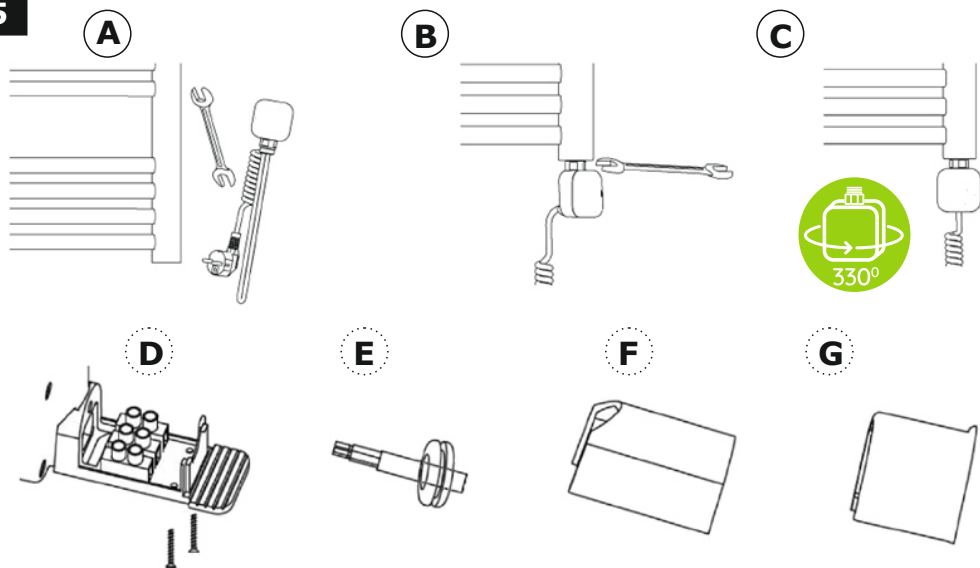

6

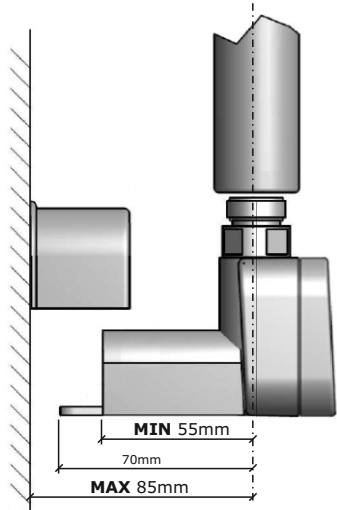

7

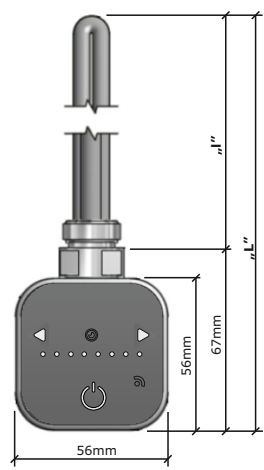

POWER [W]	120	200	300	400	500	600	800	1000	1200	1500
„I“ [mm]	310	270	295	330	345	360	470	560	562	579
„L“ [mm]	377	327	362	397	412	427	537	627	629	646

8

! ~ 230V ~ 400V

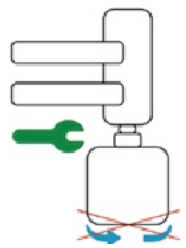
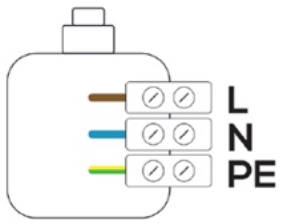

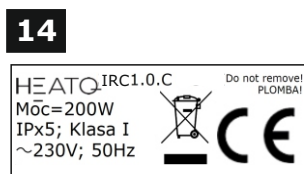
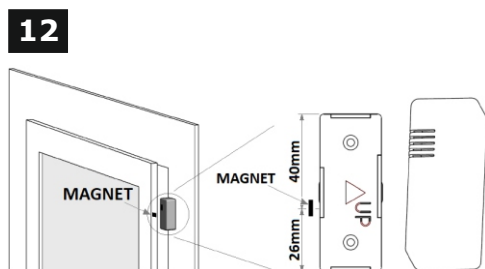
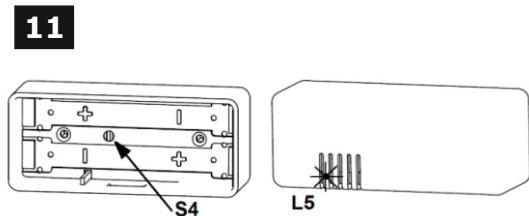
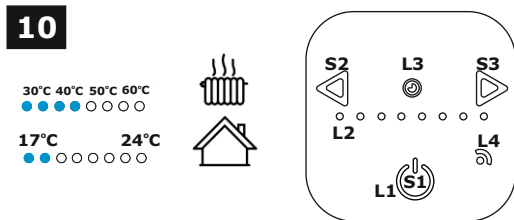
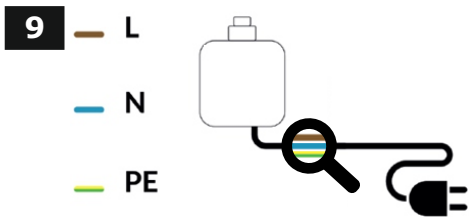

15 YouTube
HeatQ Technology



16 Smart Life
- Smart Living



Tuya Smart

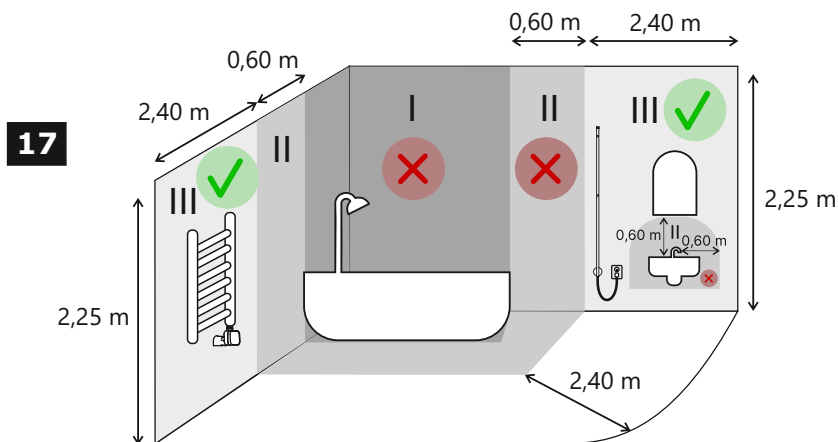

Návod k použití

I. Elektrická topná tyč s elektronickým ovladačem

Gratulujeme k výběru produktů HeatQ Technology Sp. z o.o. Naše výrobky byly navrženy a vyrobeny v souladu s platnými normami.



Přečtěte si návod, abyste si užili bezproblémový provoz zařízení. Návod si uschovejte nebo si jej kdykoli stáhněte z webových stránek výrobce: www.heatq.com

II. Bezpečnostní požadavky



Věnujte zvláštní pozornost informacím v tomto odstavci. Nedodržení bezpečnostních pravidel může způsobit ohrožení života, zdraví nebo majetku.

A. Bezpečná montáž elektrické topné tyče (Obrázek 2, 3, 4, 5, 8, 17)

- V případě nákupu výrobku, jehož obal jeví známky mechanického poškození nebo zaplavení, měl by to kupující nahlásit prodejci. Poškození obalu může mít za následek poškození produktu, což může způsobit riziko pro uživatele.
 - Zařízení by mělo být montováno v souladu s pokyny výrobce obsaženými v tomto návodu – odst. II, VII.
 - Montáž zařízení smí provádět pouze instalatér s příslušnou kvalifikací a může připojit zařízení pouze ke správně provedené elektroinstalaci – zkontrolujte jmenovité údaje zařízení.
- UPOZORNĚNÍ!** Norma IEC 60364 stanoví přípustné umístění a vzdálenost od vlhkých míst – včetně umyvadel, sprch, van – pro ochranu před úrazem elektrickým proudem (obr. 17).
- Každý typ instalace, ke které je zařízení připojeno, by měl odpovídat platným předpisům a normám.
 - Musí být zajištěno, že obvod v elektrickém systému napájející zařízení je vybaven 30 mA nadproudovým a proudovým chráničem.
 - K napájení zařízení nepoužívejte žádné adaptéry ani prodlužovací kabely. Není-li zařízení vybaveno zástrčkou na napájecím kabelu nebo prostředkem pro odpojení od zdroje napájení s mezerou mezi kontakty ve všech pólech pro zajištění úplného odpojení, musí být takový vypínač instalován v pevné elektroinstalaci v souladu s předpisy vztahujícími se na takovou instalaci.
 - UPOZORNĚNÍ!** Neprovazujte topnou tyč "na sucho", tedy mimo ohřívač naplněný chladivem. Je absolutně zakázáno zapínat topnou tyč v prázdném ohřívači!
 - Nepoužívejte topnou tyč v instalacích, kde může teplota topného média překročit 82°C – překročení této teploty poškodí tepelnou ochranu.
 - Ujistěte se, že po instalaci topné tyče se její napájecí kabel nedotýká horkých částí topné tyče nebo ohřívače.
 - Tlak v ohřívači s namontovanou topnou tyčí nesmí překročit 1 MPa (10 bar).
 - Výkon topné tyče nesmí překročit výkon ohřívače pracujícího při parametrech 75/65/20°C, a zároveň by měl být větší než 80% výkonu ohřívače.
 - Při montáži nebo demontáži zařízení musí být odpojeno od napájení – odpojte je od napájení.
 - Zařízení je určeno pro domácí použití.

B. Použití topné tyče

- Výrobek používejte pouze k účelu, pro který byl určen výrobcem.
- Zařízení není hračka.
- Pravidelně kontrolujte zařízení, abyste zajistili jeho bezpečné používání (viz odst. VIII).
- Pokud je neodpojitelný napájecí kabel poškozen, musí jej vyměnit výrobce nebo zaměstnanec servisního centra nebo podobně kvalifikovaná osoba, aby se předešlo nebezpečí.
- Výrobce nenese odpovědnost za následky vyplývající ze svévolných zásahů do vnitřku ovladače a konstrukčních změn topné tyče provedených neoprávněnými osobami.
- Nedovolte, aby byl ovladač topné tyče zaplaven.

- Toto zařízení mohou používat děti ve věku minimálně 8 let a osoby se sníženými fyzickými a mentálními schopnostmi, a také osoby bez zkušeností a znalostí zařízení, pokud je zajištěn dohled nebo školení, jak používat zařízení bezpečným způsobem, aby bylo toto riziko pochopitelné. Děti by si se zařízením neměly hrát. Čištění a údržbu zařízení by neměly provádět děti bez dohledu.
- Zařízení čistěte pouze při odpojení od napájení.
- Ohřívač vybavený elektrickou topnou tyčí se může zahřívat na vysoké teploty – buďte opatrní při kontaktu se zařízeními.
- Napájecí kabel nadměrně nenatahujte ani neohýbejte, nepokládejte na něj těžké předměty.

C. Montáž a použití - elektrický ohřívač a elektrický sušič (Obrázek 2, 3, 8, 9)

V případě elektrického ohřívače platí bezpečnostní pravidla uvedená v odstavcích II.A a II.B, a také následující:

- Ohřívač musí být montován na stěnu v souladu s pokyny jeho výrobce.
- Pro zvýšení bezpečnosti malých dětí montujte ohřívač tak, aby jeho nejnižší část byla minimálně 60 cm nad podlahou.
- Ohřívač může být velmi horký a může způsobit popáleniny. Buďte obzvláště opatrní, když jsou přítomny děti nebo osoby se zdravotními postiženími.
- Při sušení ručníků nebo oděvů se ujistěte, že použité prací prostředky a oblečení, které sušíte, nemají žádné kontraindikace pro sušení při vysokých teplotách.

D. Postup v nouzových situacích

1. "Nouzovou situaci" se rozumí:

- Zapalování nebo kouření zařízení
- Únik topného média z ohřívače na zařízení
- Nekontrolované zahřívání zařízení
- Přítomnost elektrického napětí na krytu zařízení nebo na povrchu ohřívače/sušiče

2. V případě nouzové situace:

- Udržte bezpečnou vzdálenost
- Pokud to lze bezpečně provést, odpojte zařízení od napájení
- V případě požáru informujte příslušné služby nebo použijte hasicí prostředky popsané v odstavci II.D.3
- Zavolejte kvalifikovaného instalatéra, aby zařízení demontoval
- Po nouzové situaci je zakázáno znovu připojit zařízení k napájení
- Pokud nouzovou situaci nezavinil uživatel nebo instalatér, kontaktujte servis HeatQ Technology:
E-mail: service@heatq.com

3. Povolené hasicí prostředky

Požárí zařízení lze hasit pomocí hasicích prostředků, které umožňují hašení požárů elektrických zařízení pod napětím do 1000 V. Doporučuje se použít hasicí přístroj naplněný oxidem uhličitým – sněhový hasicí přístroj.

III. Určení (Obrázek 2)

Správně zvolená topná tyč je elektrická topná zařízení a je pouze komponentem ohřívače. Topná tyč musí být montována v ohřívači (samostatný ohřívač vody nebo připojený k systému ústředního vytápění), aby bylo možné získat sušič ručníků nebo oděv. Správně zvolená topná tyč se používá k vytápění místností nebo sušení oděvů/ručníků prostřednictvím ohřívačů vyplněných vhodným topným médiem.

Topná tyč může spolupracovat s čidlem pokojové teploty HQSens1.0 Temperature sensor a čidlem otevřeného okna HQSens1.0 Open window sensor (viz odst. VI)

IV. Technické údaje (Obrázek 6, 7, 13, 14)

Tabulka 1. Technické údaje

Typ	IRC1.0.A – rovný kabel se zástrčkou IRC1.0.B – spirálovitý kabel se zástrčkou IRC1.0.C – maskovací kryt kabelu (viz označení na plombě obr. 14)
Vestavěným čidlem teploty v místnosti	IRC T – má vestavěným čidlem teploty v místnosti IRC – žádné vestavěné čidlo teploty v místnosti
Napájení	~230V/50Hz
Třída izolace	I
Výkon	120W, 200W, 300W, 400W, 500W, 600W, 800W, 1200W, 1500W
Stupeň krytí	IPX5
Typ připojení	Y (napájecí kabel není uživatelsky vyměnitelný – napájecí kabel smí vyměnit pouze výrobce) – IRC1.0.A, IRC1.0.B Zařízení trvale připojené k instalaci – IRC1.0.C
Závitové připojení	1/2"
Rozměry zařízení	Viz obr. 6 a 7
Výrobek je v souladu s:	- Směrnice 2014/35/EU (LVD) - Směrnice 2014/30/EU (EMC) - Směrnice 2011/65/EU - Směrnice 2014/53/EU (RED)
Rok výroby	Viz první 2 číslice sériového čísla (obr. 13)
Bezdrátová komunikace	-Bluetooth Low Energy 2,4 Ghz -Radio 868 MHz -WiFi IEEE 802.11b/g/n – 2,4 Ghz
Napájení doplňkových senzorů	Batterie 2xAAA
Komunikace se senzorem příslušenství	Radio 868 MHz

V. Konstrukce (Obrázek 1, 5, 10)

1. Topný prvek
2. Kryt ovladače
3. Hlava
4. Připojení napájecího kabelu nebo maskovacího krytu s krytem
5. Napájecí připojení
 - a) IRC1.0.A – rovný kabel se zástrčkou
 - b) IRC1.0.B – spirálovitý kabel se zástrčkou
 - c) IRC1.0.C – maskovací kryt kabelu

Podsvícená tlačítka:

S1 – „on/off“

S2 – „◀“

S3 – „▶“

LED signalizace:

L1 – podsvícení tlačítka „S1“ indikující provozní stav

L2 – světelný pás

L3 – ikona timeru

L4 – ikona bezdrátové komunikace

VI. Doplňková příslušenství (Obrázek 1)

Doplňková příslušenství se prodávají samostatně. Odpovídají konkrétnímu modelu elektrické topné tyče. Nejsou součástí zařízení.

Maskovací kryt hlavy topné tyče – prvek, který maskuje hlavu topné tyče (obr. 1.3). Barva maskovacího krytu odpovídá barvě krytu.

HQSens1.0 Temperature sensor – čidlo pokojové teploty umožňující řídit teplotu v místnosti;

HQSens1.0 Open window sensor – čidlo otevřeného okna nebo dveří umožňující vypnout funkci topení na dobu, kdy je okno nebo dveře otevřené.

VII. Montáž (Obrázek 2, 3, 4, 5, 6, 7, 8, 9, 15, 17)



Věnujte zvláštní pozornost informacím obsaženým v tomto odstavci. Nedodržení bezpečnostních pravidel může způsobit ohrožení života, zdraví nebo majetku.

UPOZORNĚNÍ! Před montáží se ujistěte, že topná tyč není připojena k elektrické síti. Topná tyč nesmí být zapnuta „na sucho“ – může dojít k popálení a poškození tepelné ochrany. Před zapnutím topné tyče zkontrolujte, zda je v ohříváči voda (nebo jiné topné médium).



Video s montáží a použitím produktů na YouTube: **HeatQ Technology Sp. z o.o.** (QR kód obr. 15)

1. Topnou tyč našroubujte do spodního otvoru ohříváče nebo přes předtím našroubované ventil/T-kus. Nešroubujte topnou tyč držením za kryt.
2. Utáhněte topnou tyč 22 mm klíčem dostatečnou silou, abyste dosáhli těsného spojení.
3. Otočením krytu topné tyče v příslušném směru nastavte požadovanou polohu přední části ovladače – lze ji otočit o 330°. Rozsah otáčení je omezen hmotovým omezovačem – pokud nelze ovladač nastavit otočením jedním směrem, zkuste opačným směrem (obr. 5c)
4. Doplňte ohříváč topným médiem na příslušnou hladinu předepsanou výrobcem ohříváče. V elektrickém ohříváči zajistěte vzduchový polštář, zatímco v ohříváči napojeném na ústřední vytápění nechte jeden ventil otevřený, aby se zabránilo nárůstu tlaku v důsledku tepelné roztažnosti topného média. Druhý ventil musí zůstat uzavřený, aby ohřáté topné médium nezatékalo do systému ústředního vytápění.
Nezaličte elektrický ohříváč na 100 % jeho objemu. Příliš velké množství média a jeho vysoká teplota v uzavřeném ohříváči mohou způsobit zvýšený tlak nad limity stanovené výrobcem ohříváče. Tento stav může způsobit ohrožení zdraví, života nebo majetku. Maximální tlak pro topnou tyč je 1 MPa (10 bar) (obr. 3).
5. Teplota topného média uvnitř ohříváče nesmí překročit 82°C – může dojít k poškození tepelné ochrany. Topná tyč má jednorázovou tepelnou ochranu (nevratnou), která bude fungovat, pokud teplotná pojistka umístěná v trubici u topného tělesa dosáhne teploty nad 82°C. V důsledku toho bude ovladač topné tyče fungovat, ale topný prvek se nebude zahřívát – pro obnovení plné účinnosti zařízení je nutný zásah kvalifikovaného servisu výrobce.
6. Topnou tyč lze připojit pouze do zásuvky vybavené připojením ochranného obvodu PE.
7. Před prvním zapnutím topné tyče ověřte její stav, viz odst. VIII.
8. Při trvalém připojení zařízení k instalaci postupujte podle následujících pokynů:
 - a) Hnědá izolace vodiče – fázový obvod (L),
 - b) Modrá izolace vodiče – neutrální obvod (N),
 - c) Žluto-zelená izolace vodiče – ochranný obvod (uzemnění) (PE).
9. Ohříváč s topnou tyčí v systému ústředního vytápění musí mít uzavírací ventily na přívodu a zpáteče pro případnou demontáž.

VIII. Ověření stavu zařízení (Obrázek 1)



Věnujte zvláštní pozornost informacím obsaženým v tomto odstavci. Nedodržení bezpečnostních pravidel může způsobit ohrožení života, zdraví nebo majetku.

Zařízení by mělo být kontrolováno před prvním spuštěním a pravidelně během používání. Kontrolu technického stavu se doporučuje provádět podle následujícího seznamu:

1. Těsnost spojení mezi topnou tyčí a ohříváčem
Dávejte pozor na:
 - únik topného média z ohříváče
 - vlhkost hromadící se na těsnění v místě spojení topné tyče s ohříváčem/sušičem
2. Těsnost topného prvku
Dávejte pozor na:
 - vlhkost v místě spojení veka s tělesem krytu (obr. 1: 2.1, 2.2)
 - vlhkost v blízkosti spojení napájecího kabelu nebo maskovacího krytu kabelu s puzdrem ovladače (obr. 1.4)

3. Stav elektrického připojení

Zkontrolujte:

- stav izolace napájecího kabelu (žádné viditelné poškození izolace – hluboká poškrábání, praskliny)
- stav zástrčky (žádné praskliny, uvolněné připojovací kolíky, utažený kabel)
- připojení kabelu k zařízení (kabel musí být připojen pevně a těsně)

4. Stav omezovače otáčení ovladače topné tyče

Ovladač topné tyče se nemůže otáčet bez omezení – pokud po úplném otočení necítíte žádný odpor, to znamená, že je omezovač poškozen.

5. Stav krytu (obr. 1.2)

Dávejte pozor na:

- praskliny
- volné prvky
- netěsnosti krytu
- vůle mezi topným prvkem a pouzdem ovladače

6. Správné zahřívání topné tyče

Po asi 30 minutách od zapnutí topné tyče s nastavenou maximální teplotou ohřevu byste měli zaznamenat výrazné zahřátí ohřívачe/sušiče.

IX. Funkčnost (Obrázek 1, 10, 16)

1. Zařízení lze ovládat lokálně pomocí tlačítek a také prostřednictvím dvou aplikací pro mobilní zařízení s operačními systémy Android a iOS. Aplikace Smart Life a Tuya Smart jsou k dispozici ke stažení zdarma v obchodech App Store a Google Play (obr. 16).
2. Sušič. Nastavení teploty topného média v rozsahu 30°C – 60°C.
3. Ohřívач vnitřních prostorů - regulace teploty v místnosti v rozsahu 17 °C až 24 °C. Funkčnost je možná v konfiguraci zařízení s externím teplotním čidlem (bod VI) nebo v zařízení vybaveném vestavěným čidlem teploty v místnosti (bod IV).
4. Vypnutí topení při otevřeném okně – funkce je dostupná při konfiguraci zařízení s externím čidlem otevřeného okna (odst. VI).
5. Týdenní rozvrhy - pouze s mobilní aplikací. Dva samostatné rozvrhy umožňují nastavit teplotu radiátoru nebo teplotu v místnosti (pouze s externím (bod VI) nebo vestavěným čidlem teploty v místnosti (bod IV)), kterou bude ohřívач udržovat během týdne. Pokud se dva rozvrhy překrývají, provede se nejprve rozvrh teploty radiátoru. V případě vzniku mezery v rozvrhu se ohřívач nezahřívá a LED diody jsou zhasnuté.
6. Funkce sušičky ve dvou provozních režimech s možností změny teploty během chodu časovačů:
 - a) timer „START/STOP“ – ohřev topné tyče na zvolenou teplotu a následně vypnutí zařízení po uplynutí zvolené doby: od 1 h do 4 h
 - b) timer „TURBO“ – ohřev topné tyče na zvolenou teplotu a následný návrat k předchozímu nastavení po uplynutí zvolené doby: od 1 h do 4 h
7. Funkce Rodičovská kontrola - zahrnuje uzamčení tlačítek na zařízení z úrovně aplikace Smart Life/Tuya Smart.
8. Měří množství a nákladů na spotřebovanou elektřinu - pouze s aplikací Smart Life/Tuya Smart. Pro správné fungování je třeba do aplikace zadat výkon svého zařízení (bod IV) a cenu 1 kWh elektřiny ve vaší měně.
9. Detekce otevřeného okna bez vedlejšího čidla (bod VI) - Pouze ve verzi výrobku IRC T (tabulka 1). Ohřívач IRC T jsou vybaveny vestavěným teplotním čidlem, které umožňuje implementovat algoritmus, který detekuje otevření okna na základě poklesu teploty v místnosti. Když zařízení zjistí otevření okna, vypne funkci vytápění, dokud nezjistí opětovné zavření okna. Tuto funkci je možné zapínat a vypínat z úrovně zařízení (bod X.12) - ve výchozím nastavení je funkce vypnutá. Pokud je zařízení umístěno v izolované oblasti, v blízkosti vnějšího zdroje tepla, nebo pokud je pokles teploty způsobený otevřením okna příliš pomalý, je možné, že zařízení otevření okna nezjistí. Pro okamžitou a spolehlivou detekci otevření a zavření okna se doporučuje zakoupit vedlejší čidlo otevřeného okna (bod VI).
10. Inteligentní vizualizace provozních stavů a teploty s použitím barevné LED technologie - viz odst. X.16
11. Možnost otočení ovladače o 330°.
12. Inteligentní kontrola práce - mikroprocesorové řízení.
13. Funkce ANTI-FREEZE – ochrana proti zamrznutí média v ohřívачi.
14. Funkce kompenzace teploty - možnost korigovat údaje čidla teploty v místnosti, pokud jsou jeho údaje vzhledem k umístění čidla nesprávné.

Tato funkce je dostupná pouze z úrovně aplikace Smart Life/Tuya Smart. Nastavením kladných hodnot dojde ke korekci teploty na vyšší hodnotu a nastavením záporných hodnot dojde ke korekci teploty na nižší hodnotu.

15. Dvoustupňová tepelná ochrana:

- a. regulátor ovladače nedovolí zvýšení teploty nad 60°C,
 - b. tepelná pojistka odpojí napájení topného prvku v případě nekontrolovaného zvýšení teploty při poškození elektroniky.
16. Nízká spotřeba energie při provozu díky pokročilé elektronice a v pohotovostním režimu díky použití elektroniky vyrobené v technologii Ultra-Low-Power.
17. Ovládání funkcí pomocí tlačítek na zařízení a aplikace Smart Life/Tuya Smart.

Tabulka 2. Funkce

Funkce	Ovládání na zařízení	Ovládání v aplikaci
Sušič – nastavení teploty v rozsahu od 30°C do 60°C	Krokové nastavení teploty každých 10°C	Nastavení teploty každý 1°C
Pokořový ohřívач - nastavení teploty v rozsahu od 17°C do 24°C	Krokové nastavení teploty každých 1°C	Nastavení teploty v krocích po 0,1 °C
Nastavení pracovní teploty časovačů (rozsah 30 °C až 60 °C)	Postupné nastavení teploty v krocích po 10 °C	Nastavení teploty v krocích po 1 °C
Dovolená	Zapínání a vypínání	Zapínání, vypínání a konfigurace harmonogramu
Funkce kompenzace teploty	Žádné	Nastavení korekční hodnoty v rozmezí -4°C až +4°C
Rodičovská kontrola	Vypínání	Zapínání a vypínání

X. Ovládání (Obrázek 1, 10, 11, 12, 14, 15)

1. Ovladač IRC má vestavěný a trvale aktivní modul WiFi. Tento modul slouží k dálkovému ovládání ohřívачe pomocí mobilních zařízení s operačními systémy Android a iOS. Při párování zařízení bude nutné aktivovat bluetooth na chytrém telefonu - (viz obr. 15 - QR kód).

Pokud není zařízení během pokusu o spárování viditelné, proveďte reset komunikačního modulu stisknutím tlačítka „▶“ (S3) a jeho podržením po dobu 10 sekund. Při provádění resetu musí být zařízení v pohotovostním režimu.

Další návod k obsluze aplikace naleznete:

 - uvnitř obalu výrobku
 - na webových stránkách www.heatq.com
 - ve formě videa na kanálu Youtube (viz obrázek 15 - QR kód).
2. Pro spárování ohřívачe IRC s externím čidlem HQSens (bod VI) musí být ohřívач v pohotovostním režimu (LED diody L1, L2 a L3 zhasnuté). Chcete-li zahájit párování, stiskněte nejprve tlačítko „◀“ (S2) a poté tlačítko „on/off“ (S1) a držte obě stisknutá po dobu přibližně 5 sekund, dokud nezačne blikat LED dioda (L4). Poté během 30 sekund vložit baterie a stiskněte tlačítko mezi bateriemi (S4) na externím čidle HQSens (obr. 11). Stav spárování zařízení je potvrzen krátkým bliknutím modré LED diody (L5) na čidle.
3. Stisknutí tlačítka „on/off“ (S1) zapíná topnou tyč, dvojitě stisknutí „on/off“ (S1) vypíná topnou tyč.
4. Stisknutím tlačítka „▶“ (S3) nebo „◀“ (S2) vstoupíte do režimu nastavení teploty, kterou by mělo dosáhnout médium v ohřívачi (od 30°C do 60°C). Při nastavování teploty stisknutím tlačítka „▶“ (S3) zvýšíte nastavenou teplotu o 10 °C a stisknutím tlačítka „◀“ (S2) ji snížíte o 10 °C.
5. Během nastavování teploty světelný pás (L2) indikuje tento stav (viz obr. 10).
6. Stisknutím a podržením tlačítka „▶“ (S3) po dobu přibližně 3 sekund se spustí konfigurace časovače "TURBO" (viz bod IX.6b). Po spuštění časovače to ohřívач signalizuje rozsvícením ikony časovače (L3) a přejde do režimu nastavení doby trvání časovače. Doba trvání se volí pomocí tlačítek „▶“ (S3) a „◀“ (S2) v rozsahu 1 až 4 hodiny. Aktuálně zvolený čas se zobrazí rozsvícením příslušné části světelné lišty (L2). Jakmile je čas nastaven, potvrďte jej tlačítkem „on/off“ (S1). Ohřívач signalizuje schválení trojnásobným bliknutím kontrolky „on/off“ (L1) a přejde k nastavení teploty časovače. Nastavení teploty se provádí stejným způsobem jako ve standardním režimu ohřívачe (bod X.4). Nastavenou teplotu lze potvrdit stisknutím tlačítka „on/off“ (S1) nebo se po několika sekundách potvrdí sama. Ohřívач poté spustí režim časovače TURBO.

- Stisknutím a podržením tlačítka „◀“ (S2) po dobu asi 3 s spusťte konfiguraci timeru "START/STOP" (viz odst. IX.6a). Po spuštění timeru topná tyč to signalizuje blikáním ikony timeru (L3). V dalších krocích je nutné nastavit čas trvání a teplotu timeru stejně jako timeru TURBO (odst. X.6).
- Během provozu timerů vypnutí a zapnutí zařízení tlačítkem „on/off“ (S1) vyznače nastavení timeru. Výpadek napájení nedeaktivuje timery – po obnovení napájení ovladač dokončí funkci timeru.
- Stisknutím a podržením tlačítka „on/off“ (S1) po dobu asi 5 s zapnete/vypnete režim týdenního harmonogramu. Konfigurace harmonogramu je možná v aplikaci Smart Life/ Tuya Smart app.
- Stisknutím a podržením tlačítka „on/off“ (S1) po dobu asi 10 s při aktivované rodičovské kontrole vypnete ji. Aktivace a deaktivace funkce je možná z úrovně aplikace Smart Life/ Tuya Smart app.
- Stisknutím a podržením tlačítek „◀“ (S2) a „▶“ (S3) po dobu 3 sekund se přepíná mezi provozem v režimu řízení teploty radiátoru a místnosti - pouze v konfiguraci s vestavěným (ohřívač IRC T) nebo externím teplotním čidlem (HQSens1.0 Temperature sensor).
- Stisknutím a podržením tlačítek „◀“ (S2) a „▶“ (S3) po dobu 8 sekund, když je zařízení v pohotovostním režimu (všechny kontroly jsou zhasnuté, může svítit pouze komunikační kontrolka), se aktivuje nebo deaktivuje funkce detekce otevření okna v závislosti na změně okolní teploty (bod IX.9). Když je tato funkce aktivována, rozsvítí se všechny kontroly na 1 sekundu. Když je tato funkce deaktivována, všechny kontroly bliknou třikrát.
- Funkce ANTIFREEZE Pokles teploty média v ohřívači pod 6°C aktivuje funkci ANTIFREEZE.
Funkce se aktivuje v zařízení připojeném k elektrické síti (v pohotovostním režimu). ANTIFREEZE spočívá v cyklickém ohřevu média na teplotu 40°C a následném přepnutí do pohotovostního režimu. Proces se opakuje, dokud ovladač nezaregistruje udržení teploty nad 6°C.

UPOZORNĚNÍ! Aby funkce ANTIFREEZE fungovala správně, nevytahujte zástrčku z napájecí zásuvky. Ovládání topné tyče je navrženo v technologii Ultra-Low-Power, což znamená velmi nízkou spotřebu elektrické energie i v pohotovostním režimu.

Ovládání topné tyče je navrženo v technologii Ultra-Low-Power, což znamená velmi nízkou spotřebu elektrické energie i v pohotovostním režimu.

- Po obnovení síťového napětí po předchozím výpadku proudu (porucha napájecí sítě nebo vytažení napájecí zástrčky) topná tyč pokračuje v provozu ve stavu před výpadkem proudu.
- Topná tyč je přizpůsobena pro práci se standardním timerem.
- Vizualizace provozních stavů topné tyče:

Tabulka 3. Provozní stavy

Stav LED diod	Provozní stav topné tyče
L1 - nepřetržitý fialový L2 - nepřetržitý modrý	Udržení nastavení teploty indikované částí světelného pásu L2
L1 - nepřetržitý fialový L2 - rozjasňující se modrý	Ohřev do nastavené teploty indikované částí rozjasňujícího se světelného pásu L2 od aktuální teploty indikované částí nepřetržitě podsvíceného pásu.
L1 - nepřetržitý fialový L2 - stmívající modrý	Ochlazování na nastavenou teplotu indikovanou částí podsvíceného pásu L2 od aktuální teploty indikované částí stmívajícího pásu L2.
L1 - nesvítil L2 - nepřetržitý modrý	Režim nastavení úrovně ohřevu. Aktuálně zvolená teplota je indikována částí podsvíceného pásu L2.
Úrovně teploty indikované pásem L2 (obr. 10)	30°C - podsvíceného pásu ●●○○○○○○ 40°C - podsvíceného pásu ●●●○○○○○ 50°C - podsvíceného pásu ●●●●●○○○ 60°C - podsvíceného pásu ●●●●●●●○

L3 - nepřetržitý modrý L3 - stmívající a rozjasňující se modrý	Timer "TURBO" Timer „START/STOP“
L1 - blikající fialový L2 - indikuje úroveň ohřevu topné tyče	Funkce ANTIFREEZE - ochrana proti zamrznutí média v ohřívači
L1 - pohasínající a rozjasňující se fialová (v případě teplotního rozvrhu ohřívače) nebo modrá (v případě teplotního rozvrhu místnosti). L3 - ztmavená L2 - indikuje úroveň vytápění	Provoz v režimu rozvrhu
L1 - nepřetržitý fialový	Provoz v režimu sušiče (ovládání teploty ohřívače)
L1 - nepřetržitý modrý	Provoz v režimu ohřívače místnosti
L4 - modrá stálá	Ohřívač připojený k WiFi
L2 - indikuje úroveň ohřevu Ostatní LED diody zhasnuté	Rodičovská kontrola

Tabulka 4. Poruchové stavy

Stav LED diod	Poruchový stav topné tyče
L1 - rozjasňující se a stmívající červený L2 - rozjasňující se a stmívající modrý	Žádné zvýšení teploty
L1 - střídavě blikající červený a modrý	Chyba čtení teploty ohřívače
L1 - střídavě blikající modrý a fialový L4 - blikající modrý	Ztráta připojení s doplňkovým externím teplotním čidlem
Svícení po dobu 5 sekund každých 30 sekund: L1 - červený L2 - krajní část modré	Nízká úroveň baterie v externím čidle otevřeného okna ●●○○○○●●
Svícení po dobu 5 sekund každých 30 sekund: L1 - červený L2 - střední část modrá	Nízká úroveň baterie v externím čidle pokojové teploty ○○●●●●○○

Žádný ohřev topné tyče je nejčastěji způsoben: přepálením tepelné pojistky v důsledku provozu "na sucho", nesprávně zvoleným výkonem topné tyče pro ohřívač, ve kterém je použita (viz odstavec IIA.12) nebo provozem v otevřeném systému ústředního vytápění (viz odstavec VII.4).

Ztráta připojení s doplňkovým externím teplotním čidlem může být způsobena vybitou baterií v čidle.

V případě poruchového stavu uvedeného v tabulce 4, pokud nevyplývá z výše uvedených příčin a není způsoben nízkou úrovní baterie v čidle, kontaktujte servis:

E-mail: service@heatq.com

XI. Demontáž topné tyče (Obrázek 5)



Demontáž zařízení smí provést pouze instalatér s příslušnou kvalifikací.

- Vypněte topnou tyč a:
 - v případě zařízení vybaveného připojovacím kabelem – vytáhněte zástrčku ze síťové zásuvky,
 - v případě zařízení vybaveného maskovacím krytem kabelu – odpojte napájení zařízení vypínačem popsaným v odst. II.A.7. Odstraňte západku maskovacího krytu (obr. 5.G), demontujte víko maskovacího krytu (obr. 5.F) a odpojte vodiče od svorkovnice.
- V elektrickém ohřívači – demontujte jej spolu s topnou tyčí, obraťte topnou tyč vzhůru. Nemusíte odstraňovat topné médium.
 - V ohřívači připojeném k systému ústředního vytápění – uzavřete ventily na přívodu a zpáteče. Odstraňte topné médium z ohřívače.
- Odšroubujte topnou tyč z objímky ohřívače klíčem 22. Topnou tyč nezašroubovávejte/neošroubovávejte držením za kryt. To může způsobit poškození zařízení.

XII. Údržba

Při čištění odpojte topnou tyč od napájení. Nelze zaplavit ovladač zařízení. Děti by neměly provádět údržbu zařízení bez řádného dozoru.

K čištění se doporučuje používat měkké hadříky nebo houbičky. V žádném případě nepoužívejte žíravé a abrazivní čisticí prostředky nebo ostré předměty – zabráníte tím poškození dekorativního povlaku.

- Lakované povrchy myjte teplou vodou a jemnými čisticími prostředky.
- Chromované povrchy čistěte prostředky určenými k tomuto účelu.

XIII. Přepravní a skladovací podmínky

Během přepravy a skladování by zařízení nemělo být vystaveno:

- Přímému působení vody
- Teplotě mimo rozsah od 5°C do 35°C
- Vlhkosti vzduchu vyšší než 70%
- Působení velkých sil a přetížení, které mohou poškodit elektroniku

Vystavení zařízení výše uvedeným rizikům může mít za následek poškození ovládací elektroniky topné tyče.

XIV. Likvidace

Po dokončení používání nelikvidujte výrobek jako domovní odpad. Na zařízení se vztahují zvláštní požadavky týkající se nakládání s elektrickým a elektronickým odpadem. Odneste zařízení do sběrného a recyklačního místa pro elektrická a elektronická zařízení. Informace o vhodném místě likvidace použitých zařízení vám poskytne prodejce nebo výrobce.

Jednáním v souladu se zásadami správné likvidace přispíváte k ochraně životního prostředí

XV. Záruční podmínky (Obrázek 13)

- Předmětem záruky je výrobek vyrobený společností HeatQ Technology Sp. z o. o. popsaný v tomto návodu.
- Záruční doba je 24 měsíců od data nákupu, nejdéle však 36 měsíců od data výroby. Identifikace data výroby je možná na základě sériového čísla umístěného na zadní straně krytu. Rok výroby: první dvě číslice sériového čísla - 23 = 2023 (obr. 13).
- Základem pro uplatnění záruky je doklad o koupi výrobku. Nedostatek tohoto dokladu opravňuje výrobce k odmítnutí reklamace.
- Při vyzvednutí zařízení při koupi zákazník potvrzuje jeho plnou hodnotu. Pokud zákazník nevznesl k produktu žádné námítky – zejména ke kvalitě dekorativních povrchů krytu – má se za to, že produkt byl dodán bez vad.
- Topný systém musí být vybaven uzavíracími ventily, které umožní demontáž ohřívače/topné tyče bez zásahu do celého systému ústředního vytápění s topným médiem. Výrobce nenese odpovědnost za problémy a náklady vyplývající z nesprávně připraveného topného systému.
- Záruka se nevztahuje na škody způsobené nesprávnou montáží/demontáží a chybným používáním zařízení. Před použitím si přečtěte tento návod, který je nedílnou součástí záruky.
- Výrobce má 14 pracovních dnů ode dne doručení vadného výrobku do sídla výrobce na provedení odborného posudku a opravu vadného výrobku.
- Pokud oprava není možná, výrobce se zavazuje dodat nový výrobek se stejnými parametry.
- Upozornění! Poškození plomby na zadní straně zařízení způsobí ztrátu záruky.

Výrobce:

HeatQ Technology Sp. z o.o.

Trakt Św. Wojciecha 223/225

80-017 Gdańsk

Tel.: +48 58 580 51 04

E-mail: biuro@heatq.com

www.heatq.com

Bedienungsanleitung

I. Elektrischer Heizstab mit elektronischer Steuereinheit

Wir gratulieren Ihnen, dass Sie sich für die Produkte von HeatQ Technology Sp. z o.o. entschieden haben. Unsere Produkte wurden in Übereinstimmung mit den geltenden Normen entwickelt und hergestellt.



Lesen Sie die Anleitung, um einen störungsfreien Betrieb des Gerätes zu gewährleisten. Bewahren Sie die Anleitung auf oder laden Sie sie jederzeit von der Website des Herstellers herunter: www.heatq.com

II. Sicherheitsanforderungen



Achten Sie besonders auf die in diesem Abschnitt enthaltenen Informationen. Die Nichtbeachtung der Sicherheitsbestimmungen kann Leben, Gesundheit oder Eigentum gefährden.

A. Sicherer Einbau des Heizstabses (Abbildungen 2, 3, 4, 5, 8, 17)

1. Wenn ein Produkt gekauft wird, dessen Verpackung Anzeichen von mechanischer Beschädigung oder Wasserschäden aufweist, sollte der Käufer dies dem Verkäufer melden. Eine Beschädigung der Verpackung kann zu einer Beschädigung des Produkts führen, die eine Gefahr für den Benutzer darstellen kann.
2. Das Gerät muss gemäß den in dieser Anleitung enthaltenen Anweisungen des Herstellers installiert werden - Abschnitt II, VII.
3. Das Gerät darf nur von einem Installateur mit entsprechenden Berechtigungen montiert werden, der das Gerät nur an eine ordnungsgemäß ausgeführte elektrische Installation anschließt - überprüfen Sie die Nennwerte des Geräts.
ACHTUNG: Die Norm IEC 60364 legt den zulässigen Installationsort und den Abstand zu nassen Bereichen - einschließlich Waschbecken, Duschen, Badewannen - zum Schutz vor Stromschlägen fest (Abb. 17).
4. Jede Art von Installation, an die das Gerät angeschlossen wird, sollte den geltenden Vorschriften und Normen entsprechen.
5. Vergewissern Sie sich, dass der Stromkreis der elektrischen Installation, an die das Gerät angeschlossen ist, mit einem Überstrom- und Fehlerstromschutzschalter mit einer Empfindlichkeit von 30 mA ausgestattet ist.
6. Verwenden Sie keine Adapter oder Verlängerungskabel, um das Gerät mit Strom zu versorgen.
7. Wenn das Gerät nicht mit einem Stecker am Netzkabel oder einer Vorrichtung zur Trennung von der Stromversorgung ausgestattet ist, die an allen Polen Kontaktunterbrechungen aufweist, um eine vollständige Trennung zu gewährleisten, muss ein solcher Schalter in der festen Elektroinstallation gemäß den für diese Installation geltenden Vorschriften installiert werden.
8. **ACHTUNG:** Der Heizstab darf nicht "trocken", d. h. außerhalb eines mit Heizflüssigkeit befüllten Heizkörpers, in Betrieb genommen werden. Schalten Sie den Heizstab auf keinen Fall in einem leeren Heizkörper ein!
9. Verwenden Sie den Heizstab nicht in einer Installation, in der die Temperatur der Heizflüssigkeit 82°C überschreiten kann - eine Überschreitung dieser Temperatur führt zur Beschädigung der thermischen Sicherung im Heizstab.
10. Vergewissern Sie sich, dass das Netzkabel nach der Installation des Heizstabs keine heißen Teile des Heizstabs oder des Heizkörpers berührt.
11. Der Druck im Heizkörper darf bei eingebautem Heizstab 1 MPa (10 bar) nicht überschreiten.
12. Die Leistung des Heizstabs darf die Leistung des Heizkörpers bei 75/65/20°C nicht überschreiten und sollte gleichzeitig mehr als 80% der Leistung des Heizkörpers betragen.
13. Das Gerät darf während der Montage oder Demontage nicht unter Spannung stehen - es muss vom Stromnetz getrennt sein.
14. Das Gerät ist für den Hausgebrauch bestimmt.

B. Verwendung des Heizgeräts

1. Das Produkt darf nur für den Zweck verwendet werden, für den es vom Hersteller vorgesehen ist.
2. Das Gerät ist kein Spielzeug.
3. Das Gerät ist regelmäßig zu überprüfen, um seine sichere Verwendung zu gewährleisten (siehe Punkt VIII).

4. Wenn das nicht trennbare Netzkabel beschädigt wird, sollte es vom Hersteller oder einem Servicetechniker oder einer qualifizierten Person ersetzt werden, um jegliche Gefahr zu vermeiden.
5. Der Hersteller haftet nicht für Folgen, die durch Eingriffe in das Innere des Gerätes oder durch bauliche Veränderungen am Gerät durch Unbefugte entstehen.
6. Der Heizstab-Regler darf nicht überflutet werden.
7. Dieses Gerät kann von Kindern im Alter von mindestens 8 Jahren und von Personen mit eingeschränkten körperlichen und geistigen Fähigkeiten sowie von Personen, die keine Erfahrung mit dem Gerät haben, benutzt werden, wenn sie beaufsichtigt oder in die sichere Benutzung des Geräts eingewiesen werden, so dass sie die damit verbundenen Risiken verstehen. Kinder sollten nicht mit dem Gerät spielen. Unbeaufsichtigte Kinder sollten keine Reinigungs- oder Wartungsarbeiten am Gerät durchführen.
8. Reinigen Sie das Gerät nur, wenn die Stromversorgung unterbrochen ist.
9. Heizkörper, die mit einem elektrischen Heizstab ausgestattet sind, können heiß werden - seien Sie vorsichtig bei der Handhabung der Geräte.
10. Das Netzkabel darf nicht überdehnt oder geknickt werden, und es dürfen keine schweren Gegenstände darauf gestellt werden.

C. Montage und Gebrauch - elektrischer Heizkörper und elektrischer Handtuchwärmer (Abbildungen 2, 3, 8, 9)

Bei einem elektrischen Heizkörper gelten sowohl die in II.A und II.B aufgeführten Sicherheitsregeln als auch die folgenden Bestimmungen:

1. Der Heizkörper muss gemäß den Vorgaben von dessen Hersteller an der Wand installiert werden.
2. Zur Sicherheit von Kleinkindern ist der Heizkörper so zu montieren, dass sich sein unterster Teil mindestens 60 cm über dem Boden befindet.
3. Der Heizkörper kann heiß werden und Verbrennungen verursachen. Seien Sie besonders vorsichtig, wenn Kinder oder behinderte Personen anwesend sind.
4. Vergewissern Sie sich beim Trocknen von Handtüchern oder Kleidungsstücken, dass die verwendeten Waschmittel und die zu trocknenden Sachen keine Gegenanzeigen für das Trocknen bei hohen Temperaturen aufweisen.

D. Vorgehensweise in Notsituationen

1. Eine "Notsituation" liegt vor, wenn:
 - Entzündung oder Rauchen des Geräts
 - Austritt der Heizflüssigkeit aus dem Heizkörper auf das Gerät
 - Unkontrollierte Erwärmung des Geräts
 - Das Auftreten von elektrischer Spannung am Gerätegehäuse oder an der Oberfläche des Heizkörpers/Handtuchwärmers
2. Im Falle einer Notsituation, sollten Sie:
 - Einen sicheren Abstand einhalten
 - Trennen Sie das Gerät vom Stromnetz, wenn dies gefahrlos möglich ist.
 - Im Falle eines Brandes die zuständigen Dienste benachrichtigen oder die unter Punkt II.D.3 beschriebenen Löschmittel verwenden.
 - Ziehen Sie einen qualifizierten Installateur hinzu, um das Gerät zu demontieren.
 - Nach einer Notsituation darf das Gerät nicht wieder an das Stromnetz angeschlossen werden.
 - Wenn die Notsituation nicht durch das Verschulden des Benutzers oder des Installateurs eingetreten ist, wenden Sie sich an den HeatQ Technology Service:
E-Mail: service@heatq.com
3. Zulässige Löschmittel
Gerätebrände können mit Feuerlöschmitteln gelöscht werden, die in der Lage sind, Brände an elektrischen Geräten mit einer Spannung von bis zu 1000 V zu löschen.
Es wird empfohlen, einen mit Kohlendioxid gefüllten Feuerlöscher - einen Schneelöscher - zu verwenden.

III. Bestimmung (Abbildung 2)

Ein richtig angepasster Heizstab ist ein elektrisches Heizgerät und stellt nur einen Bestandteil des Heizkörpers dar. Um einen Heizkörper für die Trocknung von Handtüchern oder Kleidungsstücken zu erhalten, muss der Heizstab in einen Heizkörper eingebaut werden (eigenständiger mit Heizflüssigkeit befüllter Heizkörper oder Heizkörper, welcher an das Zentralheizungssystem angeschlossen ist).

Ein richtig angepasster Heizstab dient zur Raumheizung oder zum Trocknen von Kleidung/Handtüchern mit Hilfe von Heizkörper, der mit einer geeigneten Heizflüssigkeit befüllt ist.

Der Heizstab kann mit dem HQSens1.0-Temperatursensor und dem HQSens1.0-Fensteröffnungssensor zusammenarbeiten (siehe Punkt VI).

IV. Technische Daten (Abbildungen 6, 7, 13, 14)

Tabelle 1 Technische Daten

Typ	IRC1.0.A - Gerades Kabel mit Stecker IRC1.0.B - Spiralkabel mit Stecker IRC1.0.C - Kabelabdeckung (siehe Kennzeichnung auf der Plombe Abb. 14)
Eingebauter Raumtemperatursensor	IRC T - verfügt über einen eingebauten Raumtemperatursensor IRC - kein eingebauter Raumtemperatursensor
Nennspannung	~230V/50Hz
Schutzklasse	I
Leistung	120W, 200W, 300W, 400W, 500W, 600W, 800W, 1000W, 1200W, 1500W
IP-Schutzart	IPX5
Anschlusstyp	Y (Das Speisekabel darf nicht vom Benutzer ausgewechselt werden - das Speisekabel darf ausschließlich durch den Hersteller ausgetauscht werden) - IRC1.0.A, IRC1.0.B Gerät an die Elektroinstallation fest angeschlossen - IRC1.0.C
Gewindeanschluss	1/2"
Geräteabmessungen	Siehe Abbildungen 6 und 7
Produkt erfüllt die Anforderungen von:	- Richtlinie 2014/35/EU (LVD) - Richtlinie 2014/30/EU (EMC) - Richtlinie 2011/65/EU - Richtlinie 2014/53/EU (RED)
Herstellungsjahr	Siehe erste 2 Ziffern der Seriennummer (Abb. 13)
Kabellose Kommunikation	-Bluetooth Low Energy 2,4 GHz -Radio 868 Mhz -WiFi IEEE 802.11b/g/n - 2,4 GHz
Versorgung für Zubehörsensoren	Batterien 2xAAA
Kommunikation der Zubehörsensoren	Radio 868 MHz

V. Aufbau (Abbildungen 1, 5, 10)

1. Heizelement
2. Reglergehäuse
3. Kopf
4. Verbindung des Versorgungskabels oder der Kabelabdeckung mit dem Gehäuse
5. Anschluss
 - a) IRC1.0.A - gerades Kabel mit Stecker
 - b) IRC1.0.B - Spiralkabel mit Stecker
 - c) IRC1.0.C - Kabelabdeckung
- Beleuchtete Tasten:
 - S1 - "ein/aus"
 - S2 - "◀"
 - S3 - "▶"
- LED-Signalisierung:
 - L1 - Beleuchtung der Taste "S1", die den Betriebszustand anzeigt
 - L2 - Leuchtbalken
 - L3 - Timer-Symbol
 - L4 - Symbol für kabellose Kommunikation

VI. Zubehör (Abbildung 1)

Zubehör ist separat erhältlich. Es passt zu dem jeweiligen Heizstab-Modell. Sie sind nicht in der Grundausstattung des Gerätes enthalten.

Heizstabkopfblende - Element, das den Heizstabkopf abdeckt (Abbildung 1.3). Die Farbe der Blende ist an die Farbe des Gehäuses angepasst.

HQSens1.0 Temperatursensor - ein Raumtemperatursensor zur Kontrolle der Raumtemperatur;

HQSens1.0 Fensteröffnungssensor - ein Sensor für ein offenes Fenster oder eine offene Tür, der es ermöglicht, die Heizfunktion auszuschalten, während das Fenster oder die Tür geöffnet ist.

VII. Montage (Abbildungen 2, 3, 4, 5, 6, 7, 8, 9, 15, 17)



Achten Sie besonders auf die in diesem Abschnitt enthaltenen Informationen. Die Nichtbeachtung der Sicherheitsbestimmungen kann eine Gefahr für Leben, Gesundheit oder Eigentum darstellen.

ACHTUNG: Stellen Sie vor der Installation sicher, dass der Heizstab nicht an das Stromnetz angeschlossen ist. Der Heizstab darf nicht "trocken" eingeschaltet werden - dies kann zu Verbrennungen und Beschädigung der thermischen Sicherung im Heizstab führen. Vergewissern Sie sich, dass sich Wasser (oder andere Heizflüssigkeit) im Heizkörper befindet, bevor Sie den Heizstab einschalten.



Videos zur Installation und Verwendung der Produkte auf YouTube: **HeatQ Technology Sp. z o.o.** (QR-Code Abb. 15)

1. Schrauben Sie den Heizstab in die untere Öffnung des Heizkörpers oder durch das zuvor eingeschraubte Ventil/T-Stück. Schrauben Sie den Heizstab nicht ein, während Sie ihn am Gehäuse festhalten.
2. Ziehen Sie den Heizstab mit einem Schraubenschlüssel 22 so fest an, dass eine dichte Verbindung entsteht.
3. Drehen Sie das Reglergehäuse in die entsprechende Richtung, um die gewünschte Position der Reglerfront einzustellen - es kann um 330° gedreht werden. Der Drehbereich ist durch einen spürbaren Anschlag begrenzt - sollte es nicht möglich sein, das Reglergehäuse durch Drehen in eine Richtung zu positionieren, versuchen Sie es in die entgegengesetzte Richtung (Abb. 5c).
4. Befüllen Sie den Heizkörper bis zu der vom Heizkörperhersteller angegebenen Menge mit Heizflüssigkeit. Sorgen Sie unbedingt dafür, dass bei einem Elektroheizkörper ein Luftkissen im Heizkörper verbleibt und lassen Sie ein Ventil im Heizkörper, der an das Zentralheizungssystem angeschlossen ist, offen, um einen Druckaufbau durch die thermische Ausdehnung der Heizflüssigkeit zu verhindern. Das andere Ventil muss geschlossen bleiben, um zu verhindern, dass die erwärmte Heizflüssigkeit in das zentrale Heizsystem fließt.

Denken Sie daran, den Elektroheizkörper nicht mit 100 % seiner Kapazität zu befüllen. Eine zu große Menge des Heizmediums und seine hohe Temperatur in einem geschlossenen Heizkörper können dazu führen, dass der Druck über die vom Heizkörperhersteller angegebenen zulässigen Werte ansteigt. Ein solcher Zustand kann eine Gefahr für Gesundheit, Leben oder Eigentum darstellen. Der maximale Druck für den Heizstab beträgt 1 MPa (10 bar) (Abb. 3).

5. Die Temperatur der Heizflüssigkeit im Inneren des Heizkörpers darf 82°C nicht überschreiten - dies kann zu einer Beschädigung der thermischen Sicherung im Heizstab führen. Der Heizstab ist mit einer einmalig wirkenden (nicht reversiblen) Thermosicherung ausgestattet, die auslöst, wenn die im Rohr am Heizelement befindliche thermische Sicherung eine Temperatur von über 82°C erreicht. Infolgedessen kommt es zu einem Schaden - der Regler funktioniert, aber das Heizelement heizt sich nicht auf - zur Wiederherstellung der vollen Funktionsfähigkeit des Geräts ist der Eingriff eines qualifizierten Kundendienstes des Herstellers erforderlich.
6. Der Heizstab darf nur an eine Steckdose angeschlossen werden, die mit einem PE-Schutzleiteranschluss ausgestattet ist.
7. Vor der Inbetriebnahme des Heizstabs ist dessen Zustand zu überprüfen, siehe Punkt VIII.
8. Beim festen Anschluss des Geräts an die Elektroinstallation sind die folgenden Regeln zu beachten:
 - a) Braune Kabelisolierung - Phasenleiter (L),
 - b) Blaue Kabelisolierung - Neutralleiter (N),
 - c) gelb-grüne Kabelisolierung - Schutzleiter (PE).
9. Ein Heizkörper mit eingebauten Heizstab, welcher an die Zentralheizung angeschlossen ist, muss mit Absperrventilen für den Vor- und Rücklauf ausgestattet sein, damit er bei Bedarf demontiert werden kann.

VIII. Überprüfung des Zustands des Geräts (Abbildung 1)



Achten Sie besonders auf die in diesem Abschnitt enthaltenen Informationen. Die Nichtbeachtung der Sicherheitsbestimmungen kann eine Gefahr für Leben, Gesundheit oder Eigentum darstellen.

Das Gerät sollte vor der Inbetriebnahme und regelmäßig während des Gebrauchs einer Sichtprüfung unterzogen werden. Es wird empfohlen, den technischen Zustand anhand der folgenden Liste zu überprüfen:

1. Die Dichtheit der Verbindung zwischen dem Heizstab und dem Heizkörper. Dabei ist zu beachten:

- Austritt von Heizflüssigkeit aus dem Heizkörper
- Feuchtigkeitsansammlung an der Dichtung an der Verbindung zwischen Heizstab und Heizkörper/Handtuchwärmer

2. Die Dichtheit des Heizelements

Dabei ist zu beachten:

- Feuchtigkeit an der Verbindung des Gehäuse-Vorderteils mit dem Gehäuse-Hinterteil (Abb. 1: 2.1, 2.2)
- Feuchtigkeit in der Nähe der Verbindung des Versorgungskabels oder der Kabelabdeckung mit dem Reglergehäuse (Abb. 1.4)

3. Zustand des elektrischen Anschlusses

Zu prüfen ist:

- Zustand der Isolierung des Stromkabels (keine sichtbaren Schäden an der Isolierung - tiefe Kratzer, Risse)
- Zustand des Steckers (keine Risse, keine losen Anschlussbolzen, festes Kabel)
- Anschluss des Kabels an das Gerät (das Kabel muss fest und dicht angeschlossen sein)

4. Zustand des Regler-Drehbegrenzers

Der Regler darf sich nicht ungehindert drehen - wenn nach einer vollen Umdrehung kein Widerstand spürbar ist, ist der Begrenzer defekt.

5. Zustand des Gehäuses (Abb. 1.2)

Beachten Sie Folgendes:

- Risse
- lose Teile
- Undichtigkeiten im Gehäuse
- Abstände/lose Verbindungen zwischen dem Heizelement und dem Reglergehäuse

6. Richtiges Aufheizen des Heizstabs

Etwa 30 Minuten nach dem Einschalten des Heizstabs mit der eingestellten maximalen Heiztemperatur sollten Sie spüren, dass sich der Heizkörper/Handtuchwärmer merklich erwärmt.

IX. Funktionsweise (Abbildung 1, 10, 16)

1. Das Gerät kann sowohl lokal über Tasten als auch über zwei Apps für mobile Geräte mit Android- und iOS-Betriebssystemen bedient werden. Die kostenlosen Apps Smart Life - Smart Living und Tuya Smart sind im App Store und in Google Play zum Download verfügbar (Abb. 16).

2. Handtuchwärmer/-Trockner. Heizkörper-Temperaturregelung im Bereich 30°C-60°C.

3. Raumbeheizung - Regelung der Raumtemperatur im Bereich 17°C - 24°C. Diese Funktion ist in der Gerätekonfiguration mit externem Temperatursensor (Punkt VI) oder im Gerät mit eingebautem Raumtemperatursensor (Punkt IV) möglich.

4. Heizungsabschaltung bei Fensteröffnung - Diese Funktion ist in der Gerätekonfiguration mit externem Fensteröffnungssensor möglich (Punkt VI).

5. Wochenprogramme – nur mit der mobilen App. Zwei separate Wochenprogramme ermöglichen die Einstellung der Heizkörpertemperatur oder der Raumtemperatur [nur mit externem (Punkt VI) oder eingebautem Raumtemperatursensor (Punkt IV)], die der Heizstab im Laufe der Woche aufrechterhalten wird. Wenn sich zwei Wochenprogramme überschneiden, wird vorrangig das Wochenprogramm für die Heizkörpertemperatur ausgeführt. Während einer Lücke im Wochenprogramm zeigt der Heizstab nicht auf und die LEDs sind aus.

6. Die Trockner-Funktion in zwei Betriebsvarianten mit der Möglichkeit, die Temperatur im Timer-Modus zu verändern:

a) "START/STOP"-Timer - Aufheizen des Heizstabs auf die gewählte Temperatur und anschließendes Ausschalten des Gerätes nach der gewählten Zeit: von 1h bis 4h

b) "TURBO"-Timer - Aufheizen des Heizstabs auf die gewählte Temperatur und Rückkehr zu den vorherigen Einstellungen nach der gewählten Zeit: von 1h bis 4h

7. Funktion KINDERSICHERUNG - besteht darin, die Tasten des Geräts über die App Smart Life/Tuya Smart zu sperren.

8. Strommengen- und Kostenzähler - nur mit der App Smart Life/Tuya Smart. Damit sie richtig funktioniert, ist die Leistung Ihres Geräts (Punkt IV) und der Preis für 1 kWh elektrische Energie in Ihrer Währung in die App einzugeben.

9. Erkennung offener Fenster ohne Zubehörsensor (Punkt VI) - nur in der Produktversion IRC T (Tabelle 1). Die IRC T-Regler sind mit einem eingebauten Raumtemperatursensor und einem implementierten Algorithmus ausgestattet, der das Öffnen eines Fensters anhand eines Absinkens der Raumtemperatur erkennt.

- Das Gerät schaltet nach der Erkennung eines offenen Fensters die Heizfunktion aus, bis es erkennt, dass das Fenster wieder geschlossen wurde. Es ist möglich, diese Funktion vom Gerät aus ein- und auszuschalten (Punkt X.12) - standardmäßig ist diese Funktion deaktiviert.

- **ACHTUNG!** Um die maximale Genauigkeit der Temperaturmessung zu erhalten, ist es notwendig, die korrekte Geräteleistung in der Smart Life / Tuya Smart App zu wählen.

- Wenn sich das Gerät in einem isolierten Bereich, in der Nähe einer externen Wärmequelle befindet oder der durch das Öffnen eines Fensters verursachte Temperaturabfall zu langsam ist, erkennt das Gerät das Öffnen des Fensters möglicherweise nicht. Für eine sofortige und zuverlässige Erkennung des Öffnens und Schließens eines Fensters wird der Kauf eines Zubehörsensors empfohlen (Punkt VI).

- Das Heizelement nimmt den Betrieb wieder auf, wenn: ein Temperaturanstieg festgestellt wird, 30 Minuten vergangen sind, die Ein/Aus-Taste (S1) am Gerät drücken oder das Regler in der App aus- und einschalten.

10. Intelligente Visualisierung von Betriebs- und Temperaturzuständen durch farbige LED-Technik - siehe Punkt X.16.

11. Regler ist um 330° drehbar.

12. Intelligente Betriebssteuerung - Mikroprozessorsteuerung.

13. ANTIFREEZE-Funktion - Schutz vor dem Einfrieren der Flüssigkeit im Heizkörper.

14. Temperaturkompensationsfunktion - Möglichkeit, die Ablesung des Raumtemperatursensors zu korrigieren, wenn die Ablesung wegen des Standorts des Sensors nicht korrekt ist. Funktion nur über die App Smart Life/Tuya Smart verfügbar. Die Einstellung positiver Werte bewirkt, dass die Temperatur auf einen höheren Wert korrigiert wird, während eine negative Korrektur bewirkt, dass die Temperatur auf einen niedrigeren Wert korrigiert wird.

15. Zweistufiger Überhitzungsschutz:

- a. Der Regler lässt nicht zu, dass die Temperatur über 60°C ansteigt,
- b. Thermosicherung unterbricht die Stromzufuhr zum Heizelement bei unkontrolliertem Temperaturanstieg im Falle einer Beschädigung der Elektronik.

16. Geringer Energieverbrauch während des Betriebs dank der fortschrittlichen Elektronik und im Stand-by-Modus dank Ultra-Low-Power-Technik.

17. Steuerung der Funktionen über Tasten am Gerät und über die App Smart Life/Tuya Smart.

Tabelle 2. Funktionen

Funktion	Bedienung lokal über Tasten am Regler	Bedienung über die mobile App
Handtuchwärmer/-Trockner: Heizkörper-Temperaturregelung im Bereich von 30°C bis 60°C	Stufige Temperatureinstellung in 10°C-Schritten	Temperatureinstellung in 1°C-Schritten
Raumbeheizung- Raumtemperaturregelung von 17°C bis 24°C	Stufige Temperatureinstellung in 1°C-Schritten	Temperatureinstellung in 0,1°C-Schritten
Einstellung der Betriebstemperatur im Timer-Modus (Bereich von 30°C bis 60°C)	Stufige Temperatureinstellung in 10°C-Schritten	Temperatureinstellung in 1°C-Schritten
Wochenprogramm	Einschalten/Ausschalten	Ein- und Ausschalten sowie Konfiguration des Programms
Temperatur-kompensationsfunktion	—	Einstellung der Korrekturwerte von -4°C bis +4°C
Kindersicherung	Ausschalten	Einschalten/Ausschalten

X. Bedienung (Abbildung 1, 10, 11, 12, 14, 15)

- Der IRC-Regler verfügt über ein eingebautes und permanent aktives WiFi-Modul. Dieses Modul wird für die Fernsteuerung des Gerätes über mobile Geräte mit Android- und iOS-Betriebssystemen verwendet. Beim Kopplern von Geräten muss Bluetooth auf dem Smartphone aktiviert werden - (siehe Abb. 15 - QR-Code)
Wenn das Gerät während des Koppelversuchs nicht sichtbar ist, führen Sie einen Reset des Kommunikationsmoduls durch, indem Sie die "►"-Taste (S3) drücken und 6 Sekunden lang gedrückt halten. Während des Resets muss sich das Gerät im Stand-by-Modus befinden.
Eine zusätzliche Bedienungsanleitung der App finden Sie:
· in der Produktverpackung
· unter www.heatq.com
· als Video auf dem YouTube-Kanal (siehe Abb. 15 - QR-Code)
- Um den Heizstab IRC mit dem externen HQSens-Sensor zu koppeln (Punkt VI), muss sich der Heizstab im Stand-by-Modus befinden (LEDs L1, L2 und L3 aus). Um die Kopplung zu starten, drücken Sie zuerst die Taste "◄" (S2) und dann die Taste "ein/aus" (S1) und halten Sie beide ca. 5 Sekunden lang gedrückt, bis die LED (L4) zu blinken beginnt. Legen Sie dann innerhalb von 30 Sekunden die Batterien ein und drücken Sie den Knopf zwischen den Batterien (S4) am externen HQSens-Sensor (Abb. 11). Die Kopplung der Geräte wird durch ein kurzes Aufblinken der blauen LED (L5) am HQSens-Sensor bestätigt.
- Durch Drücken der Taste "ein/aus" (S1) wird der Heizstab eingeschaltet, durch zweimaliges Drücken von "ein/aus" (S1) wird der Heizstab ausgeschaltet.
- Durch Drücken der Taste "►" (S3) oder "◄" (S2) stellt man die Temperatur ein, welche die Flüssigkeit im Heizkörper erreichen soll (von 30°C bis 60°C).
Beim Einstellen der Temperatur wird durch Drücken der Taste "►" (S3) die eingestellte Temperatur um 10°C erhöht und durch Drücken der Taste "◄" (S2) um 10°C gesenkt.
- Beim Einstellen der Temperatur zeigt der Leuchtbalken (L2) diesen Zustand an (siehe Abb. 10).
- Durch Drücken und Halten der "►"-Taste (S3) für ca. 3 Sekunden wird die Konfiguration des "TURBO"-Timers gestartet (siehe Abschnitt IX.6b). Sobald der Timer gestartet ist, signalisiert es der Heizstab durch Aufleuchten des Timer-Symbols (L3) und geht in den Modus zur Einstellung der Timerdauer über. Die Zeit wird mit den Tasten "►" (S3) und "◄" (S2) im Bereich von 1 bis 4 Stunden eingestellt. Die aktuell gewählte Zeit wird durch Aufleuchten des entsprechenden Teils des Leuchtbalkens (L2) angezeigt. Sobald die Timerdauer eingestellt ist, bestätigen Sie diese mit der Taste "ein/aus" (S1). Der Heizstab signalisiert die Freigabe durch dreimaliges Blinken der LED "ein/aus" (L1) und fährt mit der Temperatureinstellung des Timers fort. Die Temperatureinstellung erfolgt auf die gleiche Weise wie im Standardheizbetrieb (Punkt X.4). Die eingestellte Timer-Temperatur kann durch Drücken der Taste "ein/aus" (S1) bestätigt werden oder sie bestätigt sich nach einigen Sekunden selbst. Der Heizstab startet daraufhin den TURBO-Timer-Modus.
- Durch Drücken und Halten der Taste "◄" (S2) für ca. 3 Sekunden wird die Konfiguration des Timers "START/STOP" gestartet (siehe Abschnitt IX.6a). Sobald der Timer gestartet ist, signalisiert es der Heizstab durch Blinken des Timer-Symbols (L3). In den nächsten Schritten ist es notwendig, die Timerdauer und die Timer-Temperatur einzustellen, analog zum TURBO-Timer (Punkt X.6).
- Wenn die Timer aktiviert sind, werden die Timer-Einstellungen durch Aus- und Einschalten des Geräts mit der Taste "ein/aus" (S1) gelöscht. Eine Stromunterbrechung deaktiviert die Timer nicht - der Regler beendet die Timerfunktion, wenn der Strom wieder eingeschaltet wird.
- Durch Drücken und Halten der "ein/aus"-Taste (S1) für ca. 5 Sek. wird das Wochenprogramm aktiviert/deaktiviert. Die Konfiguration des Wochenprogramms ist in der App Smart Life/Tuya Smart verfügbar.
- Wenn Sie bei aktivierter Kindersicherung die Taste "ein/aus" (S1) ca. 10 Sek. lang gedrückt halten, wird diese deaktiviert. Es ist möglich, diese Funktion über die App Smart Life ein- und auszuschalten.
- Wenn die Tasten "◄" (S2) und "►" (S3) 3 Sekunden lang gedrückt werden, wird zwischen der Regelung der Heizkörper- und der Raumtemperatur umgeschaltet - nur in der Konfiguration mit einem eingebauten (Heizstab IRC T) oder einem externen Temperatursensor (HQSens1.0 Temperature sensor).

- Wenn die Tasten "◄" (S2) und "►" (S3) 8 Sekunden lang gedrückt werden, während sich das Gerät im Stand-by-Modus befindet (alle LEDs sind aus, nur die Kommunikationsdiode darf leuchten), wird die Funktion zur Erkennung des Öffnens des Fensters auf der Grundlage der Umgebungstemperaturänderung aktiviert oder deaktiviert (Punkt IX.9). Nach der Aktivierung dieser Funktion leuchten alle LEDs für 1 Sekunde auf. Nach der Deaktivierung dieser Funktion blinken alle LEDs 3 Male.
- Die Funktion ANTIFREEZE: Ein Absinken der Temperatur der Flüssigkeit im Inneren des Heizkörpers unter 6°C löst die Funktion ANTIFREEZE aus.
Die Funktion wird bei einem an das Stromnetz angeschlossenen Gerät (im Stand-by-Modus) aktiviert. Bei ANTIFREEZE wird die Flüssigkeit zyklisch auf 40°C aufgeheizt und die Steuerung dann in den Standby-Modus geschaltet. Der Vorgang wird so lange wiederholt, bis die Steuerung feststellt, dass die Temperatur über 6°C gehalten wird.
HINWEIS: Damit die ANTIFREEZE-Funktion richtig funktioniert, darf der Netzstecker nicht aus der Steckdose gezogen werden. Der Heizstab ist mit der Ultra-Low-Power-Technik ausgestattet, die einen sehr geringen Stromverbrauch auch im Standby-Modus ermöglicht.
- Nach einem Stromausfall (Netzausfall oder Ziehen des Netzsteckers) nimmt der zuvor in Betrieb befindliche Heizstab den Betrieb in dem Zustand auf, in dem er sich vor dem Stromausfall befand.
- Der Heizstab ist für den Betrieb mit einer Standard-Zeitschaltuhr geeignet.
- Visualisierung der Heizstab-Betriebszustände:

Tabelle 3 Betriebszustände

LED-Status	Heizstab-Betriebszustand
L1 - violett Dauerlicht L2 - blau Dauerlicht	Aufrechterhaltung der eingestellten Temperatur, angezeigt durch einen beleuchteten Teil des Leuchtbalkens L2
L1 - violett Dauerlicht L2 - blau erhellend	Aufheizen auf die eingestellte Temperatur, die durch einen erhellenden Teil des Leuchtbalkens L2 angezeigt wird, ausgehend von der aktuellen Temperatur, die durch einen Teil des kontinuierlich leuchtenden Leuchtbalkens angezeigt wird.
L1 - violett Dauerlicht L2 - blau verblassend	Abkühlung auf die eingestellte Temperatur, die durch den Teil des beleuchteten Balkens L2 angezeigt wird, ausgehend von der aktuellen Temperatur, die durch den verblassenden Teil des Leuchtbalkens L2 angezeigt wird.
L1 - aus L2 - blau Dauerlicht	Modus zur Einstellung der Heizstufe. Die aktuell gewählte Temperatur wird durch einen beleuchteten Teil des Leuchtbalkens L2 angezeigt.
Temperaturstufen, angezeigt durch den Leuchtbalken L2 (Abbildung 10)	30°C - LEDs status ● ● ○ ○ ○ ○ ○ ○ 40°C - LEDs status ● ● ● ● ○ ○ ○ ○ 50°C - LEDs status ● ● ● ● ● ● ○ ○ 60°C - LEDs status ● ● ● ● ● ● ● ●
L3 - blau Dauerlicht	"TURBO"-Timer
L3 - blau verblassend und erhellend	„START/STOP“-Timer
L1 - blinkt violett L2 - zeigt die Heizstufe des Heizstabs an	ANTIFREEZE-Funktion - Schutz vor dem Einfrieren der Flüssigkeit im Heizkörper
L1 - verblassend und erhellend violett (bei Wochenprogramm Heizkörper) oder blau (bei Wochenprogramm Raum) L3 - aus L2 - zeigt die Heizstufe an	Betrieb im Wochenprogramm-Modus
L1 - violett Dauerlicht	Handtuchwärmer/Trockner-Betrieb (Temperaturregelung des Heizkörpers)
L1 - blau Dauerlicht	Raumheizer-Betrieb
L4 - blau Dauerlicht	Heizstab mit WiFi verbunden
L2 - zeigt die Heizstufe an Andere LEDs sind ausgeschaltet	Kindersicherung

Tabelle 4. Alarmzustände

LED-Zustand	Alarmzustand im Heizstab
L1 - rot erhellend und verbläsend L2 - blau erhellend und verbläsend	Alarm - kein Temperaturanstieg
L1 - blinkt abwechselnd rot und blau	Alarm - Fehler beim Ablesen der Heizkörpertemperatur
L1 - blinkt abwechselnd blau und violett L4 - blinkt blau	Alarm - Verlust der Verbindung zum externen Temperatursensor (Zubehör)
Leuchtet alle 30 Sekunden für 5 Sekunden auf: L1 - rot L2 - äußerste Teile blau	Niedriger Batteriestand im externen Fensteröffnungssensor ● ● ● ○ ○ ● ● ●
Leuchtet alle 30 Sekunden für 5 Sekunden auf: L1 - rot L2 - mittlerer Teil blau	Niedriger Batteriestand im externen Raumtemperatursensor ○ ● ● ● ● ● ○ ○

Der Alarm "Kein Temperaturanstieg (Heizstab heizt nicht)" wird in den meisten Fällen verursacht durch: das Durchbrennen der Thermoisolation aufgrund Trockenlauf, eine nicht korrekte Leistungsanpassung des Heizstabs an den Heizkörper, in dem dieser betrieben wird (siehe Abschnitt IIA.12) oder den Betrieb in einem offenen Zentralheizungssystem. (siehe Abschnitt VII.4).

Ein Alarm bei Verbindungsverlust zu einem externen Zubehör-Temperatursensor kann durch eine entladene Batterie im Sensor verursacht werden.

Bei einem Alarmzustand gemäß Tabelle 4, der nicht auf die oben genannten Faktoren zurückzuführen ist und nicht durch eine entladene Batterie im Sensor verursacht ist, wenden Sie sich an den Kundendienst:

E-Mail: service@heatq.com

XI. Demontage des Heizstabs (Abbildung 5)



Die Demontage des Geräts darf nur von einem entsprechend qualifizierten Installateur durchgeführt werden.

- Schalten Sie den Heizstab mit der Taste und:
 - bei einem Gerät mit Anschlusskabel - den Stecker aus der Netzsteckdose ziehen.
 - bei einem Gerät mit Kabelabdeckung - die Stromzufuhr zum Gerät mit dem unter Abschnitt II.A.7 beschriebenen Schalter unterbrechen. Den Schieber der Kabelabdeckung (Abb. 5.G) entfernen, die Blende (Abb. 5.F) abnehmen und die Adern von Lüsterklemme abklemmen.
- Bei einem elektrischen Heizkörper - diesen zusammen mit dem Heizstab demontieren und den Heizkörper auf den Kopf stellen (Heizstab oben). Die Heizflüssigkeit brauchen Sie nicht zu entfernen.
- Bei einem an die Zentralheizung angeschlossenen Heizkörper - schließen Sie die Ventile am Vor- und Rücklauf. Entfernen Sie die Heizflüssigkeit aus dem Heizkörper.
- Schrauben Sie den Heizstab mit Hilfe eines 22er-Schlüssels aus dem Heizkörper heraus. Schrauben Sie den Heizstab nicht ein/aus, während Sie am Reglergehäuse halten. Dies kann zur Beschädigung des Gerätes führen.

XII. Wartung

Bei der Reinigung muss das Gerät von der Stromversorgung getrennt werden. Der Regler darf nicht überflutet werden. Kinder sollten die Wartung des Geräts nicht ohne angemessene Aufsicht durchführen.

Es wird empfohlen, für die Reinigung weiche Tücher oder Schwämme zu verwenden. Verwenden Sie auf keinen Fall ätzende oder scheuernde Reinigungsmittel oder scharfe Gegenstände - so vermeiden Sie Schäden an der dekorativen Beschichtung.

- Lackierte Oberflächen sollten mit warmem Wasser und milden Reinigungsmitteln gereinigt werden.
- Chromoberflächen sollten mit einem für diesen Zweck geeigneten Reinigungsmittel gereinigt werden.

XIII. Transport- und Lagerbedingungen

Das Gerät sollte während des Transports und der Lagerung folgenden Bedingungen nicht ausgesetzt werden

1. Direktem Kontakt mit Wasser
2. Temperaturen außerhalb des Bereichs von 5°C bis 35°C
3. Einer Luftfeuchtigkeit von mehr als 70%
4. Erheblichen Kräften und Überlastungen, welche die Elektronik beschädigen könnten

Wird das Gerät den oben genannten Faktoren ausgesetzt, kann die Elektronik der Heizungssteuerung beschädigt werden.

XIV. Entsorgung

Nach dem Gebrauch darf das Produkt nicht über den Hausmüll entsorgt werden. Das Gerät unterliegt besonderen Anforderungen an die Entsorgung von Elektro- und Elektronik-Altgeräten. Bringen Sie das Gerät zu einer Sammel- und Recyclingstelle für elektrische und elektronische Geräte. Ihre Verkaufsstelle oder der Hersteller gibt Ihnen Auskunft über die richtige Entsorgungsstelle für Ihr Altgerät.

Indem Sie die Grundsätze der ordnungsgemäßen Entsorgung einhalten, leisten Sie Ihren eigenen Beitrag zum Umweltschutz.

XV. Garantiebedingungen (Abbildung 13)

1. Gegenstand der Garantie ist das von HeatQ Technology Sp. z o.o. hergestellte und in dieser Anleitung beschriebene Produkt.
2. Die Garantiezeit beträgt 24 Monate ab dem Kaufdatum, jedoch nicht länger als 36 Monate ab dem Herstellungsdatum. Das Herstellungsdatum kann anhand der Seriennummer auf der Rückseite des Gehäuses festgestellt werden. Herstellungsjahr: die ersten 2 Ziffern der Seriennummer - 23 = 2023 (Abb. 13)
3. Grundlage für Gewährleistungsansprüche ist der Kaufbeleg für das Produkt. Das Fehlen dieses Nachweises berechtigt den Hersteller, den Anspruch abzulehnen.
4. Der Kunde, der das Gerät beim Kauf in Empfang nimmt, bestätigt dessen Vollwertigkeit. Erhebt der Kunde keine Beanstandungen an dem Produkt - insbesondere an der Qualität der dekorativen Oberflächen des Gehäuses -, so wird davon ausgegangen, dass das Produkt ohne Mängel geliefert worden ist.
5. Die Heizungsanlage muss mit Absperrventilen ausgestattet sein, die den Abbau des Heizkörpers/Heizstabs ermöglichen, ohne dass das gesamte Zentralheizungssystem mit dem Heizmedium beeinträchtigt wird. Der Hersteller haftet nicht für Probleme und Kosten, die durch eine nicht ordnungsgemäß vorbereitete Heizungsanlage entstehen.
6. Die Garantie deckt keine Schäden ab, die durch unsachgemäße Installation/Demontage oder fehlerhaften Gebrauch des Geräts verursacht wurden. Bitte lesen Sie diese Anleitung, die Bestandteil der Garantie ist, bevor Sie das Gerät benutzen.
7. Der Hersteller verfügt über eine Frist von 14 Arbeitstagen ab dem Datum der Anlieferung des fehlerhaften Produkts beim Hersteller, um das fehlerhafte Produkt zu untersuchen und zu reparieren.
8. Ist eine Reparatur nicht möglich, verpflichtet sich der Hersteller, ein neues Produkt mit den gleichen Parametern zu liefern.
9. Hinweis: Bei Beschädigung des Siegels (Plombe) auf der Rückseite des Geräts erlischt der Garantieanspruch.

Hersteller:

HeatQ Technology Sp. z o.o.
Trakt Św. Wojciecha 223/225
80-017 Gdańsk
Telefon: +48 58 580 51 04
E-Mail: biuro@heatq.com
www.heatq.com

User manual

I. Electric heating element with electronic control unit

Congratulations on choosing HeatQ Technology Sp. z o.o. products. Our products have been designed and manufactured in accordance with the applicable standards.



Read the manual to enjoy fault-free operation. Keep the manual or download it from the manufacturer's website at any time: www.heatq.com

II. Safety requirements



Pay particular attention to the information contained in this section. Not following the safety rules may endanger life, health or property.

A. Safe installation of the electric heating element (Figures 2, 3, 4, 5, 8, 17)

1. If a product has been purchased and the packaging shows signs of mechanical damage or flooding, the buyer should claim this to the seller. A damaged packaging may result in damage to the product, which may be dangerous for the user.
2. Install the appliance in accordance with the manufacturer's instructions in this manual - paragraph II, VII.
3. Installation of the appliance may only be carried out by a duly authorised installer and connected to a correctly installed electrical system - check the rating of the appliance.
ATTENTION! IEC 60364 specifies the allowed location and distance from wet areas - including sinks, showers, bathtubs - to protect against electric shock (fig. 17).
4. Any type of installation to which the appliance is connected should comply with current regulations and standards.
5. It must be ensured that the circuit in the electrical installation supplying the appliance is equipped with an overcurrent and residual current circuit breaker with a sensitivity of 30mA.
6. Do not use any adaptors or extension cords to power the appliance.
7. If the appliance is not equipped with a plug on the power supply cord or with a means of disconnecting from the power supply having contact breaks at all poles to ensure complete disconnection, such a switch shall be installed in the fixed electrical installation in accordance with the regulations applicable to such installation.
8. **ATTENTION!** Do not start the heating element "when it is dry", i.e. outside of a radiator filled with medium. Absolutely do not switch on the heating element in an empty radiator!
9. Do not use the electric heating element in an installation where the temperature of the heating medium may exceed 82°C - exceeding this temperature will cause the thermal fuse to fail.
10. Make sure that when the electric heating element is installed, its power cord does not touch the hot parts of the heating element or radiator.
11. The pressure in the radiator with the heating element installed must not exceed 1 MPa (10 bar).
12. The output of the heating element must not exceed the output of the radiator operating at 75/65/20°C and, at the same time, should be higher than 80% of the radiator output.
13. The unit must not be powered during mounting or demounting - it must be disconnected from the power supply.
14. The appliance is intended for domestic use.

B. Operation of the electric heating element

1. The product should only be used for the purpose for which it was intended by the manufacturer.
2. The appliance is not a toy.
3. Carry out regular inspection of the equipment to ensure its safe use (see point VIII)
4. If the non-detachable supply cord becomes damaged, it should be replaced by the manufacturer or an employee of the service facility or by a qualified person in order to avoid any danger.

5. The manufacturer is not responsible for any consequences resulting from unauthorised interference inside the controller or constructional changes made to the appliance by unauthorised persons.
6. Do not allow flooding of the electric heating element controller.
7. This equipment may be used by children of at least 8 years of age and by people with reduced physical and mental capabilities and without experience or knowledge of the equipment, if supervision or instruction is provided on how to use the equipment safely so that the risks are understood. Children should not play with the equipment. Unsupervised children should not carry out cleaning or maintenance of the equipment.
8. Only carry out cleaning of the appliance when the electricity supply is disconnected.
9. A radiator equipped with an electric heating element can reach high temperatures - be careful when using the appliances.
10. The power cable must not be overstretched or bent, and heavy objects must not be placed on it.

C. Installation and use - electric radiator and electric dryer (Figures 2, 3, 8, 9)

In the case of an electric radiator, both the safety rules mentioned in points II.A and II.B are applicable, as well as the following:

1. The radiator must be installed on the wall in accordance with its manufacturer's guidelines.
2. To increase the safety of small children, mount the radiator so that the bottom part is at least 60 cm from the floor.
3. The radiator can be very hot and may cause burns. Take special care if children or disabled persons are present.
4. When drying towels or clothes, make sure that the washing agents used and the material being dried do not have any contraindications to be dried at high temperatures.

D. Dealing with emergency situations

1. An "emergency situation" is understood to mean:
 - Appliance is burning or emitting smoke
 - Leakage of the heating medium from the radiator onto the appliance
 - Uncontrolled heating of the appliance
 - Appearance of electrical voltage on the appliance housing or radiator/dryer surface
2. During an emergency situation, you should:
 - Keep a safe distance
 - Disconnect the appliance from the power supply, if this can be done safely
 - In the case of fire, contact the relevant emergency services or use the fire-fighting measures described in point II.D.3.
 - Contact a suitably qualified installer to remove the appliance.
 - It is forbidden to reconnect the device to the power supply after an emergency situation has occurred
 - If the emergency did not occur by the fault of the user or the installer, contact the HeatQ Technology service:
E-mail: service@heatq.com
3. Permitted fire fighting agents
Appliance fires can be extinguished using fire fighting agents suitable for electrical equipment fires with a voltage of up to 1000V.
The use of a carbon dioxide-filled extinguisher - a snow extinguisher - is recommended.

III. Purpose (Figures 2)

A properly matched heating element is an electrical appliance and is only a component of the radiator. The electric heating element must be installed in the radiator (stand-alone water radiator or connected to the central heating system) in order to obtain a towel or clothes dryer.

The electric heating element can work with room Temperature sensor HQSens.1.0 and Open window sensor HQSens.1.0 (see point VI).

IV. Technical data (Figures 6, 7, 13, 14)

Table 1. Technical data

Type	IRC1.0.A - straight cable with plug IRC1.0.B - spiral cable with plug IRC1.0.C - hidden cable (see seal marking Fig. 14)
Built-in room temperature sensor	IRC T - has a built-in room temperature sensor IRC R - no built-in room temperature sensor
Power supply	~230V/50Hz
Insulation class	I
Power	120W, 200W, 300W, 400W, 500W, 600W, 800W, 1000W, 1200W, 1500W
Housing protection rating	IPX5
Type of connection	Y the power cord is not replaceable by the user - the power cord may only be replaced by the manufacturer) - IRC1.0.A, IRC1.0.B Permanently connected appliance - IRC1.0.C
Thread connection	1/2"
Dimensions of the appliance	See Figures 6 and 7
The product complies with	- Directive 2014/35/UE (LVD) - Directive 2014/30/UE (EMC) - Directive 2011/65/UE - Directive 2014/53/UE (RED)
Year of production	See first 2 digits of the serial number (fig. 13)
Wireless communication	-Bluetooth Low, Energy 2,4 GHz -Radio 868 Mhz -WiFi IEEE 802.11b/g/n - 2,4 GHz
Power supply of accessory sensors	Batteries 2xAAA
Accessory sensor communication	Radio 868 MHz

V. Structure (Figure 1, 5, 10)

1. Heating element
2. Housing body
3. Head
4. Connection of the power cord or masking cover with the housing
5. Supply connection
 - a) IRC1.0.A - straight cable with plug
 - b) IRC1.0.B - spiral cable with plug
 - c) IRC1.0.C - hidden cable

Illuminated buttons:

S1 - „on/off“

S2 - „◀“

S3 - „▶“

LED indication:

L1 - illumination of the "S1" button, indicating the operating mode

L2 - LED bar

L3 - timer icon

L4 - wireless communication icon

VI. Additional accessories (Figure 1)

Additional accessories are sold separately. They fit the given electric heating element model. They are not included in the standard supply of the unit.

Masking ring - element, masking the head of the appliance (Figure 1.3). The masking plate colour is matched to the colour of the housing.

HQSens1.0 Temperature sensor - a sensor to control the room temperature;

HQSens1.0 Open window sensor - a sensor, enabling the heating function to be switched off while the window or door is opened.

VII. Installation (Figure 2, 3, 4, 5, 6, 7, 8, 9, 15, 17)



Pay particular attention to the information contained in this section. Not following the safety rules may endanger life, health or property.

ATTENTION! Before installation, make sure that the electric heating element is not connected to the mains. The heating element must not be switched on "dry" - this may cause burns and failure of the thermal fuse. Check if there is water (or other heating medium) in the radiator before you switch the heating element on.



YouTube videos on product installation and use:
HeatQ Technology Sp. z o.o. (QR code fig. 15)

1. Screw the heating element into the bottom hole of the radiator or through the previously screwed in valve / tee. Do not screw in the heater by holding its housing.
2. Tighten the heating element with a 22mm wrench with sufficient effort to achieve a tight connection.
3. Rotate the heater housing to the appropriate angle to set the desired position of the controller front - it has the ability to rotate by 330°. The range of rotation is limited by a palpable stop - if it is not possible to position the controller by turning it one way - try the opposite direction (Fig. 5c).
4. Fill the radiator with heating medium to the appropriate level specified by the radiator manufacturer. Provide an air cushion in the electric radiator and leave one valve open in the radiator connected to the central heating system to prevent pressure from rising due to thermal expansion of the medium. The other valve must remain closed so that the heated heating medium does not flow back into the central heating system.

Remember not to fill an electric radiator to 100% of its capacity. Too much fluid and its high temperature in a closed radiator may cause pressure to rise above the permissible values specified by the radiator manufacturer. Such a condition may cause danger to health, life and/or property. The maximum pressure for the heating element is 1 MPa (10 bar) (Fig. 3).

5. The temperature of the heating medium inside the heater must not exceed 82°C - this risks a failure of the thermal fuse. The electric heating element is equipped with a one-time-action (non-reversible) thermal fuse which will trip if the thermal fuse located in the tube near the heating element reaches a temperature above 82°C. As a result, the controller will operate, but the heating element will not heat up - the intervention of a qualified manufacturer's service is required to restore full functionality of the appliance.
6. The appliance may only be connected to an power socket equipped with a PE protective circuit connection.
7. Before starting the electric heating element for the first time, its condition must be verified, see point VIII.
8. Follow the guidelines when connecting the appliance permanently to the installation:
 - a) Brown wire insulation - phase circuit (L),
 - b) Blue wire insulation - neutral circuit (N),
 - c) Yellow-green wire insulation - protective (earthing) circuit (PE).
9. The radiator with heating element in the central heating system must have shut-off valves on the supply and return for possible removal.

VIII. Verification of device condition (Figure 1)



Pay particular attention to the information contained in this section. Not following the safety rules may endanger life, health or property.

The appliance should be visually inspected before first start-up, and periodically during usage. Condition inspection is recommended according to the list below:

1. The tightness of the connection between the heating element and the radiator

Attention should be paid to:

- heating medium leaking from the radiator
- moisture collecting at the gasket on the connection between the heating element and the radiator

2. Tightness of heating element

Attention should be paid to:

- moisture at the connection between the housing body and the cover (Fig. 1: 2.1, 2.2)
- moisture in the area of the connection of the power cord or masking cable cover to the controller housing (Fig. 1.4)

3. Condition of the electrical supply connection

To be verified:

- condition of the power supply cord insulation (no visible damage to the insulation - deep scratches, cracks)
- condition of the plug (no cracks, no loose connection pins, a tightly fixed cable)
- connection of the cord to the device (the cord must be tightly and securely fixed)

4. Controller rotation limiter condition

The controller of the heating element must not rotate without limitation - if no resistance is felt after a full turn, this indicates that the limiter is damaged.

5. Condition of housing (Fig. 1.2)

Attention should be paid to:

- cracks
- loose elements
- leaks in the housing
- gaps between the heating element and the controller housing

6. Proper heating up of the heating element

Approximately 30 minutes after starting the heating with the maximum temperature setting, there should be a noticeable warming up of the radiator/dryer.

reliable detection of window opening and closing, it is recommended to purchase an accessory open window sensor (point VI).

- The heating element resumes operation when: a temperature increase is detected, 30 minutes have passed, pressing the on/off (S1) button on the device, or switching the heating element off and on in the app.
- 10. Intelligent visualisation of operating modes and temperature range through coloured LED technology - see point X.16
- 11. Possibility of rotating the controller by an angle of 330°.
- 12. Intelligent operating control - microprocessor control.
- 13. ANTIFREEZE function - protection against freezing of the medium in the radiator.
- 14. Temperature compensation function - the possibility of correcting the reading of the room temperature sensor in cases where its readings are incorrect due to the location of the sensor. Function only available from the Smart Life/Tuya Smart app. Setting positive values will correct the temperature to a higher value and a negative correction will correct the temperature to a lower value.
- 15. Two-stage overheating protection:
 - a. the controller does not allow the temperature to rise above 60°C,
 - b. a thermal fuse disconnects the power supply to the heating element when the temperature rises uncontrollably in the case of electronics failure.
- 16. Low energy consumption during operation and in stand-by mode thanks to electronics made with Ultra-Low-Power technology.
- 17. Functions control via buttons on the appliance and the Smart Life/Tuya Smart app.

IX. Functionality (Figure 1, 10, 16)

1. The appliance can be operated locally via pushbuttons, as well as via two applications for Android and iOS mobile devices. The Smart Life - Smart Living and Tuya Smart apps are available for free download in the App Store and Google Play marketplaces (fig. 16).
2. Dryer. Heating liquid temperature control in the range 30°C-60°C.
3. Space heater - room temperature control from 17°C - 24°C.
Functionality possible in a unit configuration with an external temperature sensor (point VI), or in a unit equipped with a built-in room temperature sensor (point IV).
4. Switching off heating when the window is open - functionality possible in the configuration of the device with an external open window sensor (point).
5. Weekly schedules - only with mobile app. Two separate schedules allow you to set the radiator temperature, or the room temperature [only with external (point VI) or built-in room temperature sensor (point IV)], that the heating element will maintain during the week. When two schedules overlap, the radiator temperature schedule is executed with priority. During a schedule gap, the heating element does not heat up and the LEDs are off.
6. Dryer function in two operating modes with the possibility of changing the temperature during the work of timers:
 - a) "START/STOP" timer - heating the unit to the selected temperature and then switching it off after the selected time: from 1h to 4h
 - b) "TURBO" timer - heating the unit to the selected temperature and then returning to the previous settings after the selected time: from 1h to 4h
7. PARENTAL CONTROL function - blocking the push buttons on the appliance via the Smart Life/Tuya Smart app.
8. Energy consumption and cost meter - only with the Smart Life/Tuya Smart. To make it work correctly, you need to indicate in the app the power of your appliance (point IV) and the price of 1 kWh of electricity in your currency.
9. Open window detection without accessory sensor (point VI) - Only in the IRC T product version (Table 1). IRC T is equipped with a built-in room temperature sensor and an implemented algorithm that detects the opening of a window based on a drop in temperature of the room.
 - When the device detects the opening of a window, it switches off the heating function until it recognises that the window has been closed. It is possible to switch this function on and off on the device (point X.12) - by default the function is switched off.
 - **ATTENTION!** In order to obtain the maximum accuracy of the temperature reading, it is necessary to select the correct device power in the Smart Life / Tuya Smart app.
 - If the appliance is in an isolated area, near an external heating source, or if the temperature drop caused by opening a window is too slow, the appliance may not detect the window opening. For immediate and

Table 2. Functions

Function	Local operation	In-app operation
Dryer - temperature control from 30°C to 60°C	Temperature setting in steps of 10°C	Temperature setting in steps of 1°C
Space heater - Temperature control from 17°C to 24°C	Temperature setting in steps of 1°C	Temperature setting in steps of 0,1°C
Setting the temperature of the timers (range from 30°C to 60°C)	Temperature setting in steps of 10°C	Temperature setting in steps of 1°C
Week schedule	Switching on and off	Switching on and off, as well as schedule configuration
Temperature compensation function	—	Adjustment of correction value from -4°C to +4°C
Parental control	Switching off	Switching on and off

X. Operation (Figure 1, 10, 11, 12, 14, 15)

1. The IRC controller has a built-in and permanently active WiFi module. This module is intended for remote control of the appliance using mobile devices, both with Android and iOS operating systems. When pairing the devices, it will be necessary to activate Bluetooth on the smartphone - (see fig. 15 - QR code)
If the appliance is not visible during the pairing attempt, perform a reset of the communication module by pressing the "►" button (S3) and holding it for 6 seconds. When performing a reset, the device must be in stand-by mode.
Additional manuals for the application can be found:
 - inside the product packaging
 - at www.heatq.com
 - in the form of a video on the Youtube channel (see fig. 15 - QR code)
2. In order to pair the IRC with an external HQSens sensor (point VI) the heating appliance must be in stand-by mode (LEDs L1, L2 and L3 off). To start pairing, first press the "◀" button (S2) and then the "on/off" button (S1) and keep both pressed for approximately 5 seconds until the LED (L4) starts flashing. Then, within 30 seconds, insert the batteries and press the button between the batteries (S4) on the HQSens external sensor (Fig. 11). The pairing status of the devices is confirmed by a brief flashing of the blue LED (L5) on the sensor.
3. Pressing "on/off" (S1) turns the heating element on, pressing "on/off" (S1) twice turns the unit off.
4. Pressing the "►" (S3) or "◀" (S2) button enters the mode of setting the temperature to be reached by the fluid in the radiator (from 30°C to 60°C). When setting the temperature, pressing the "►" button (S3) increases the set temperature by 10°C and the "◀" button (S2) decreases it by 10°C.
5. When setting the temperature, the LED bar (L2) indicates this status (see Fig. 10).

6. Pressing and holding the "▶" button (S3) for approximately 3 seconds will start the "TURBO" timer configuration (see section IX.6b). Once the timer has started, the controller will signal this by illuminating the timer icon (L3) and enter the timer duration setting mode. The duration is selected using the "▶" (S3) and "◀" (S2) pushbuttons, ranging from 1 to 4 hours. The currently selected time is displayed by illuminating the corresponding part of the LED bar (L2). Once the time has been set, confirm this with the "on/off" button (S1). The appliance will signal the approval by blinking the "on/off" LED (L1) three times and proceed to the temperature setting of the timer. The temperature setting is done in the same way as in the standard operation mode of the heater (point X.4). The temperature setting can be confirmed by pressing the "on/off" button (S1) or it will confirm automatically after a few seconds. The electric heating element then starts the TURBO timer mode.
7. Pressing and holding the "◀" button (S2) for approximately 3 seconds will start the "START/STOP" timer configuration (see section IX.6a). Once the timer has started, the controller will signal this by pulsating the timer icon (L3). In the next steps it is necessary to set the timer duration and temperature, similarly to the TURBO timer (point X.6).
8. During the timers operation, switching the device off and on by pressing the "on/off" button (S1) will cancel the timer function. A power outage does not disable the timers - the controller will complete the timer function when the power is back on.
9. Pressing and holding the "on/off" button (S1) for approximately 5 seconds activates/deactivates the week schedule mode. Configuration of the schedule is available in the Smart Life/Tuya Smart app.
10. Pressing and holding the "on/off" button (S1) for approx. 10 sec. while the parental control is activated will deactivate it. It is possible to switch functions on and off from the Smart Life/Tuya Smart app.
11. Pressing and holding the "◀" (S2) and "▶" (S3) buttons for 3 seconds switches between radiator and room temperature control operation - only in configuration with a built-in (IRC T electric heating element), or external temperature sensor (HQSens1.0 Temperature sensor).
12. Pressing and holding the "◀" (S2) and "▶" (S3) buttons for 8 seconds, while the unit is in stand-by mode (all LEDs off, only the communication LED may be lit), activates or deactivates the window opening detection function based on the change in ambient temperature (point IX.9). When this function is activated, all LEDs will light up for 1 second. When this function is deactivated, all LEDs will blink 3 times. Only in the IRC T product version.
13. ANTIFREEZE function A drop in the temperature of the medium inside the radiator below 6°C triggers the ANTIFREEZE function.
The function is activated when the appliance is connected to the mains (without the controller switched on). ANTIFREEZE is based on cyclic heating of the medium to 40°C and then switching the control to stand-by mode. The process repeats until the controller registers that the temperature is maintained above 6°C.
ATTENTION: For the ANTIFREEZE function to work correctly, do not remove the plug from the power socket.
The heating control is designed with Ultra-Low-Power technology, which means very low current consumption also in standby mode.
When the electricity supply returns after a previous loss of voltage (mains failure or removing the plug from the socket), the electric heating element continues to operate in the mode from before the electricity loss.
14. When the electricity supply returns after a previous loss of voltage (mains failure or removing the plug from the socket), the electric heating element continues to operate in the mode from before the electricity loss.
15. The electric heating element is adapted for operation with a standard timer.
16. Visualisation of operation modes:

Table 3. Operating modes

LED status	Status of the heating element
L1 - purple continuous L2 - blue continuous	Maintaining the set temperature, indicated by an illuminated part of the L2 bar
L1 - purple continuous L2 - blue lighting up	Heating up to the set temperature, indicated by a lighting up part of the L2 bar, from the current temperature indicated by the continuously illuminated part of the bar.
L1 - purple continuous L2 - blue fading	Cooling down of the heating element to the set temperature, indicated by an illuminated part of the L2 bar, from the current temperature indicated by the part of the fading L2 bar.

L1 - is off L2 - blue continuous	Heating level setting mode. The currently selected temperature is indicated by an illuminated part of the L2 bar
Temperature levels indicated by the L2 bar (Figure 10)	30°C - illuminated bar ● ● ○ ○ ○ ○ ○ ○ 40°C - illuminated bar ● ● ● ● ○ ○ ○ ○ 50°C - illuminated bar ● ● ● ● ● ● ○ ○ 60°C - illuminated bar ● ● ● ● ● ● ● ●
L3 - blue continuous	„TURBO" timer
L3 - blue fading and lighting up	„START/STOP" timer
L1 - purple blinking L2 - indicates level of heating	ANTIFREEZE function - protection against fluid freezing in the radiator
L1 - fading and lighting up purple (for the radiator temperature schedule) or blue (for the room temperature schedule) L3 - off L2 - indicates the heating level	Operation in schedule mode
L1 - purple continuous	Dryer mode operation (radiator temperature control)
L1 - blue continuous	Operation in space heater mode
L4 - blue continuous	Connected with WiFi
L2 - indicates the heating level Other LEDs are off	Parental control

Table 4. Alarm conditions

LED status	Status of the heating element
L1 - red lighting up and fading L2 - blue lighting up and fading	Alarm for lack of heating up
L1 - red and blue blinking alternately	Radiator temperature reading error
L1 - red and purple blinking alternately L4 - blue blinking	Connection loss alarm for accessory external temperature sensor
Illuminating for 5 seconds every 30 seconds: L1 - red L2 - blue outer parts	Low battery in the external open window sensor ● ● ○ ○ ○ ● ●
Illuminating for 5 seconds every 30 seconds: L1 - red L2 - blue middle part	Low battery in the external room temperature sensor ○ ○ ● ● ● ● ○ ○

The lack of heating alarm is mostly caused by: blowing of the thermal fuse because of operation in dry conditions, improper matching of the heating element power to the radiator in which it operates (see point IIA.12) or operation in an open central heating system. (see point VII.4).

An alarm for loss of connection to an accessory external temperature sensor may be caused by low battery in the sensor.

In the case of the alarm status indicated in Table 4, if it is not due to the factors listed above, and is not caused by low battery in the sensor, contact the service:

E-mail: service@heatq.com

XI. Disassembling the electric heating element (Figure 5)



Disassembly of the appliance may only be carried out by an installer with the appropriate qualifications.

1. Switch off the electric heating element:

- a) for an appliance equipped with a power cord - remove the plug from the power supply socket.
- b) If the appliance is equipped with a masking cable, disconnect the power supply to the appliance using the switch described in point II.A.7. Remove the slider (Fig. 5.G), remove the cover (Fig. 5.F) and disconnect the wires from the connector block.

2a. In an electric radiator - remove it together with the electric heating element, turn the radiator upside down. You do not need to remove the heating medium.

2b. In the radiator connected to the central heating system - close the valves on the supply and return. Remove the heating medium from the radiator.

3. Remove the electric heating element from the radiator socket using a 22 spanner. Do not screw in/out the electric heating element while holding the housing. There is a risk of damaging the appliance.

XII. Maintenance

When cleaning, the appliance must be disconnected from the power supply. The appliance controller must not be allowed to flood. Children should not handle the maintenance of the appliance without proper supervision.

We recommend using a soft cloth or sponge for cleaning. Under no circumstances should corrosive or abrasive cleaning agents or sharp objects be used - this will prevent damage to the decorative finish.

- Clean painted surfaces with warm water and soft cleaning agents.
- Chrome surfaces should be cleaned with a cleaning agent designed for this purpose.

XIII. Transport and storage conditions

During transport and storage, the device should not be exposed to:

1. Direct contact with water
 2. Temperatures outside the range of 5°C to 35°C
 3. Air humidity exceeding 70%
 4. Exposure to significant forces and overloads that can damage electronics
- Exposure of the device to the above-mentioned factors may result in damage to the electronics controlling the heating element.

XIV. Disposal

After use, the product must not be disposed of as municipal waste. The device is subject to special requirements concerning the management of electrical and electronic waste. Take the appliance to a collection and recycling centre for electrical and electronic equipment. Information on the correct disposal point for used appliances will be provided by your sales agent or the manufacturer.

By acting in accordance with the principles of proper disposal, you are making your own contribution to the protection of the environment

XV. Warranty conditions (Figure 13)

1. The product manufactured by HeatQ Technology Sp. z o.o. described in this manual is the subject of the guarantee.
2. The warranty period is 24 months from the date of purchase, but no longer than 36 months from the date of production. Identification of the date of production is possible with the serial number on the back of the housing. Year of manufacture: first two digits of the serial number - 23 = 2023 (fig. 13)
3. The basis for warranty claims is the proof of purchase of the product. The absence of this proof entitles the manufacturer to reject the claim.
4. By receiving the appliance at the time of purchase, the customer confirms its completeness. If the customer does not raise any objections to the product - in particular to the quality of the decorative surfaces of the housing - it is assumed that the product has been delivered without defects.
5. The heating installation must be fitted with shut-off valves to enable the radiator/heating element to be removed without interfering with the entire central heating system with heating medium. The manufacturer is not responsible for problems and costs resulting from incorrectly prepared heating installation.
6. The warranty does not cover damage caused by incorrect assembly/disassembly and incorrect use of the appliance. Please, read this manual, which forms an integral part of the warranty, before using.
7. The manufacturer have 14 working days from the date of delivery of the faulty product to the manufacturer's factory for the expertise and repair of the faulty product.
8. If repair is not possible, the manufacturer undertakes to supply a new product with the same parameters.
9. Caution: Damage to the seal on the back of the appliance will void the warranty.

Manufacturer:

HeatQ Technology Sp. z o.o.
Trakt Św. Wojciecha 223/225
80-017 Gdańsk
Tel.: +48 58 580 51 04
E-mail: biuro@heatq.com
[www: heatq.com](http://www.heatq.com)

Instrukcja obsługi

I. Grzałka elektryczna ze sterownikiem elektronicznym

Gratulujemy wyboru produktów HeatQ Technology Sp. z o.o. Nasze wyroby zostały zaprojektowane i wyprodukowane zgodnie z obowiązującymi normami.



Zapoznaj się z instrukcją, aby cieszyć się bezawaryjną pracą urządzenia. Zachowaj instrukcję lub w dowolnej chwili pobierz ją ze strony producenta: www.heatq.com

II. Wymagania bezpieczeństwa



Zwróć szczególną uwagę na informacje zawarte w tym punkcie. Nieprzestrzeganie zasad bezpieczeństwa może stanowić zagrożenie dla życia, zdrowia lub mienia.

A. Bezpieczna instalacja grzałki (Rysunek 2, 3, 4, 5, 8, 17)

- W przypadku zakupu produktu, którego opakowanie nosi ślady uszkodzeń mechanicznych lub zalania, kupujący powinien zgłosić to sprzedającemu. Uszkodzenie pudełka może wiązać się z uszkodzeniem produktu, co może stwarzać zagrożenie dla użytkownika.
- Urządzenie należy zamontować zgodnie z wytycznymi producenta zawartymi w niniejszej instrukcji – pkt II, VII.
- Montaż urządzenia może wykonać wyłącznie instalator z właściwymi uprawnieniami podłączający urządzenie tylko do prawidłowo wykonanej instalacji elektrycznej – sprawdź dane znamionowe urządzenia.
UWAGA! Norma IEC 60364 określa dopuszczalną lokalizację oraz odległość od miejsc mokrych – w tym od umywalki, prysznicza, wanny – w celu ochrony przed porażeniem prądem elektrycznym (rys.17).
- Każdy rodzaj instalacji, do której podłączone jest urządzenie, powinien być zgodny z obowiązującymi przepisami i normami.
- Należy zapewnić, aby obwód w instalacji elektrycznej zasilający urządzenie, był wyposażony w wyłącznik nadmiarowo-prądowy oraz różnicowo-prądowy o czułości 30mA.
- Do zasilania urządzenia nie wolno używać żadnych adapterów oraz przedłużaczy.
- Jeżeli urządzenie nie jest wyposażone we wtyczkę na przewodzie zasilającym lub środki umożliwiający odłączenie od źródła zasilania mające przerwy stykowe na wszystkich biegach zapewniające pełne odłączenie, należy zainstalować taki wyłącznik w stałej instalacji elektrycznej zgodnie z przepisami dotyczącymi takiej instalacji.
- UWAGA!** Nie uruchamiaj grzałki „na sucho”, czyli poza grzejnikiem napełnionym czynnikiem. Bezwzględnie nie wolno włączać grzałki w pustym grzejniku!
- Nie stosuj grzałki w instalacji gdzie temperatura medium grzewczego może przekroczyć 82°C – przekroczenie tej temperatury spowoduje uszkodzenie zabezpieczenia termicznego.
- Upewnij się, że po instalacji grzałki jej przewód zasilający nie dotyka gorących części grzałki lub grzejnika.
- Cięnienie w grzejniku z zainstalowaną grzałką nie może przekroczyć 1 MPa (10 bar).
- Moc grzałki nie może przekraczać mocy grzejnika pracującego przy parametrach 75/65/20°C, a jednocześnie powinna być większa niż 80% mocy grzejnika.
- W trakcie montażu lub demontażu urządzenie nie może znajdować się pod napięciem – należy je odłączyć od zasilania.
- Urządzenie przeznaczone jest do użytku domowego.

B. Użytkowanie grzałki

- Z produktu należy korzystać wyłącznie w celu do jakiego został przewidziany przez producenta.
- Urządzenie nie jest zabawką.
- Przeprowadzaj regularną inspekcję urządzenia w celu zapewnienia jego bezpiecznego użytkowania (patrz pkt. VIII)
- Jeżeli przewód zasilający nieodłączalny ulegnie uszkodzeniu, to powinien on być wymieniony u wytwórcy lub pracownika zakładu serwisowego albo przez wykwalifikowaną osobę w celu uniknięcia zagrożenia.

- Producent nie bierze odpowiedzialności za skutki powstałe w wyniku samowolnych ingerencji we wnętrze sterownika oraz zmiany konstrukcyjne dokonane w grzałce przez osoby niepowołane.
- Nie dopuszczaj do zalania sterownika grzałki.
- Niniejszy sprzęt może być użytkowany przez dzieci w wieku co najmniej 8 lat i przez osoby o obniżonych możliwościach fizycznych, umysłowych i osoby bez doświadczenia i znajomości sprzętu, jeżeli zapewniony zostanie nadzór lub instruktaż odnośnie do użytkowania sprzętu w bezpieczny sposób, tak aby związane z tym zagrożenie było zrozumiałe. Dzieci nie powinny bawić się sprzętem. Dzieci bez nadzoru nie powinny wykonywać czyszczenia i konserwacji sprzętu.
- Czyszczenie urządzenia wykonuj tylko przy odłączeniu zasilaniu elektrycznym.
- Grzejnik wyposażony w grzałkę elektryczną może nagrzewać się do wysokich temperatur – zachowaj ostrożność przy kontakcie z urządzeniami.
- Przewód zasilający nie może być nadmiernie naciągany ani zginany, a także nie można stawiać na nim ciężkich przedmiotów.

C. Montaż i użytkowanie - grzejnik elektryczny i suszarka elektryczna (Rysunek 2, 3, 8, 9)

W przypadku grzejnika elektrycznego obowiązują zarówno zasady bezpieczeństwa wymienione w punktach II.A i II.B, jak i poniższe:

- Grzejnik musi zostać zainstalowany na ścianie zgodnie z wytycznymi jego producenta.
- W celu zwiększenia bezpieczeństwa małych dzieci zamontuj grzejnik tak, aby jego najniższa część znajdowała się na wysokości co najmniej 60 cm od podłogi.
- Grzejnik może być bardzo gorący i może powodować oparzenia. Zachowaj szczególną ostrożność w przypadku obecności dzieci lub osób niepełnosprawnych.
- W przypadku suszenia ręczników lub ubrań upewnij się, że użyte środki piorące oraz suszone rzeczy nie posiadają przeciwskazań do suszenia w wysokich temperaturach.

D. Postępowanie w sytuacjach awaryjnych

- Przez „sytuację awaryjną” rozumie się:
 - Zapłon lub dymienie urządzenia
 - Wyciekanie medium grzewczego z grzejnika na urządzenie
 - Niekontrolowane nagrzewanie się urządzenia
 - Wystąpienie napięcia elektrycznego na obudowie urządzenia lub powierzchni grzejnika/suszarki
- W przypadku wystąpienia sytuacji awaryjnej należy:
 - Zachować bezpieczną odległość
 - Odłączyć urządzenie od zasilania, jeśli jest to możliwe do wykonania w bezpieczny sposób
 - W przypadku pożaru zawiadomić odpowiednie służby, lub skorzystać ze środków gaśniczych opisanych w punkcie II.D.3
 - Wezwać instalatora posiadającego odpowiednie uprawnienia, aby dokonał demontażu urządzenia
 - Zabronione jest ponowne podłączanie urządzenia do zasilania po wystąpieniu sytuacji awaryjnej
 - Jeśli sytuacja awaryjna nie pojawiła się z winy użytkownika lub instalatora, należy skontaktować się z serwisem HeatQ Technology: E-mail: service@heatq.com
- Dozwolone środki gaśnicze
Pożary urządzenia można gasić za pomocą środków gaśniczych, umożliwiających gaszenie pożarów urządzeń elektrycznych pod napięciem do 1000V.
Zalecane jest użycie gaśnicy wypełnionej dwutlenkiem węgla – gaśnica śniegowa.

III. Przeznaczenie (Rysunek 2)

Odpowiednio dobrana grzałka jest elektrycznym urządzeniem grzewczym i stanowi jedynie podspesób ogrzewacza. Grzałkę należy zamontować w ogrzewaczu (samodzielny grzejnik wodny lub podłączony do instalacji c.o.) w celu uzyskania suszarki do ręczników lub ubrań.

Odpowiednio dobrana grzałka służy do ogrzewania pomieszczeń lub suszenia ubrań/ręczników za pośrednictwem grzejników wypełnionych odpowiednim płynem grzewczym.

Grzałka może współpracować z czujnikiem temperatury pomieszczenia HQSens1.0 Temperature sensor i czujnikiem otwartego okna HQSens1.0 Open window sensor (patrz pkt VI).

IV. Dane techniczne (Rysunek 6, 7, 13, 14)

Tabela 1. Dane techniczne

Typ	IRC1.0.A – kabel prosty z wtyczką IRC1.0.B – kabel spiralny z wtyczką IRC1.0.C – maskownica kabla (patrz oznaczenie na plombie rys. 14)
Wbudowany czujnik temperatury pomieszczenia	IRC T – posiada wbudowany czujnik temperatury pomieszczenia IRC – brak wbudowanego czujnika temperatury pomieszczenia
Zasilanie	~230V/50Hz
Klasa izolacji	I
Moc	120W, 200W, 300W, 400W, 500W, 600W, 800W, 1000W, 1200W, 1500W
Stopień ochrony obudowy	IPX5
Typ przyłącza	Y (przewód zasilający jest niewymienialny przez użytkownika – przewód zasilający może zostać wymieniony wyłącznie przez producenta) – IRC1.0.A, IRC1.0.B Urządzenie podłączone na stałe do instalacji – IRC1.0.C
Przyłącze gwintowe	1/2"
Wymiary urządzenia	Patrz rys. 6 i 7
Produkt zgodny z	-Dyrektywa 2014/35/UE (LVD) -Dyrektywa 2014/30/UE (EMC) -Dyrektywa 2011/65/UE -Dyrektywa 2014/53/UE (RED)
Rok produkcji	Patrz pierwsze 2 cyfry numeru seryjnego (rys. 13)
Komunikacja bezprzewodowa	-Bluetooth Low Energy 2,4 GHz -Radio 868 MHz -WiFi IEEE 802.11b/g/n – 2,4 GHz
Zasilanie czujników akcesoryjnych	Baterie 2xAAA
Komunikacja czujników akcesoryjnych	Radio 868 MHz

V. Budowa (Rysunek 1, 5, 10)

1. Element grzejny
2. Obudowa sterownika
3. Głowica
4. Połączenie przewodu zasilającego lub maskownicy z obudową
5. Przyłącze zasilające
 - a) IRC1.0.A – kabel prosty z wtyczką
 - b) IRC1.0.B – kabel spiralny z wtyczką
 - c) IRC1.0.C – maskownica kabla

Przyciski podświetlane:

- S1 – „on/off”
S2 – „◀”
S3 – „▶”

Sygnalizacja LED:

- L1 – podświetlenie przycisku „S1”, sygnalizujące stan pracy
L2 – pasek świetlny
L3 – ikona timera
L4 – ikona komunikacji bezprzewodowej

VI. Akcesoria dodatkowe (Rysunek 1)

Akcesoria dodatkowe sprzedawane są osobno. Pasują do danego modelu grzałki elektrycznej. Nie są one na wyposażeniu podstawowym urządzenia.

Maskownica głowicy grzałki - element, maskujący głowicę grzałki (rys. 1.3). Kolor maskownicy jest dopasowany do koloru obudowy.

HQSens1.0 Temperature sensor - czujnik temperatury pokojowej, umożliwiający sterowanie temperaturą pomieszczenia;

HQSens1.0 Open window sensor - czujnik otwartego okna lub drzwi, umożliwiający wyłączenie funkcji grzania na czas kiedy okno lub drzwi są otwarte.

VII. Montaż (Rysunek 2, 3, 4, 5, 6, 7, 8, 9, 15, 17)



Zwróć szczególną uwagę na informacje zawarte w tym punkcie. Nieprzebranie zasad bezpieczeństwa może stanowić zagrożenie dla życia, zdrowia lub mienia.

UWAGA! Przed montażem upewnij się, że grzałka nie jest podłączona do instalacji elektrycznej. Grzałki nie wolno włączać „na sucho” – grozi to poparzeniem oraz uszkodzeniem zabezpieczenia termicznego. Sprawdź czy w grzejniku jest woda (lub inny czynnik grzewczy) zanim włączysz grzałkę.



Materiały wideo dotyczące montażu i użytkowania produktów na YouTube: **HeatQ Technology Sp. z o.o.** (QR kod rys. 15)

1. Do dolnego otworu grzejnika lub poprzez wkręcony wcześniej zawór / trójnik wkręć grzałkę. Nie wolno wkręcać grzałki trzymając ją za obudowę.
2. Dokręć grzałkę kluczem płaskim 22mm z odpowiednią siłą tak aby uzyskać szczelne połączenie.
3. Obróć obudowę grzałki w odpowiednim kierunku aby ustawić pożądaną pozycję frontu sterownika – posiada on możliwość obrotu o kąt 330°. Zakres obrotu ograniczony jest wyczuwalnym ogranicznikiem – jeśli nie jest możliwe ustawienie sterownika obracając go w jedną stronę - spróbuj w przeciwnym kierunku (rys. 5c)
4. Uzupełnij grzejnik czynnikiem grzewczym do odpowiedniego poziomu podanego przez producenta grzejnika. W grzejniku elektrycznym zapewnij poduszkę powietrzną a w grzejniku podłączonym do c.o. pozostaw jeden zawór otwarty, aby nie dopuścić do wzrostu ciśnienia na skutek rozszerzalności cieplnej czynnika. Drugi zawór musi pozostać zamknięty, aby rozgrzany czynnik grzewczy nie odpływał do instalacji c.o. Pamiętaj aby grzejnika elektrycznego nie zalewać w 100% jego pojemności. Zbyt duża ilość czynnika i wysoka jego temperatura w zamkniętym grzejniku może spowodować wzrost ciśnienia powyżej dopuszczalnych wartości podanych przez producenta grzejnika. Stan taki może spowodować zagrożenie dla zdrowia, życia lub mienia. Maksymalne ciśnienie dla grzałki to 1 MPa (10 bar) (rys. 3).
5. Temperatura medium grzewczego wewnątrz grzejnika nie może przekroczyć 82°C – grozi to uszkodzeniem zabezpieczenia termicznego. Grzałka posiada zabezpieczenie termiczne jednokrotnego działania (bezwrotnie), które zadziała jeżeli bezpiecznik termiczny umieszczony w rurce przy elemencie grzejnym osiągnie temperaturę powyżej 82°C. Skutkiem tego sterownik grzałki będzie działał, ale element grzejny nie będzie się nagrzewał – w celu przywrócenia pełnej sprawności urządzenia wymagana jest interwencja wykwalifikowanego serwisu producenta.
6. Grzałka może zostać podłączona wyłącznie do gniazdka wyposażonego w przyłącze obwodu ochronnego PE.
7. Przed pierwszym uruchomieniem grzałki należy zweryfikować jej stan, patrz pkt VIII.
8. Podłączając urządzenie na stałe do instalacji stosuj się do wytycznych:
 - a) Brązowa izolacja przewodu – obwód fazy (L),
 - b) Niebieska izolacja przewodu – obwód neutralny (N),
 - c) Żółto-zielona izolacja przewodu – obwód ochronny (uziemięcie) (PE).
9. Grzejnik z grzałką w układzie c.o. musi posiadać zawory odcinające na zasilaniu i powrocie w celu ewentualnego demontażu.

VIII. Weryfikacja stanu urządzenia (Rysunek 1)



Zwróć szczególną uwagę na informacje zawarte w tym punkcie. Nieprzebranie zasad bezpieczeństwa może stanowić zagrożenie dla życia, zdrowia lub mienia.

Urządzenie powinno być poddawane oględzinom przed pierwszym uruchomieniem, oraz regularnie w trakcie użytkowania. Inspekcję stanu technicznego zaleca się przeprowadzać zgodnie z poniższą listą:

1. Szczelność połączenia między grzałką a grzejnikiem

Należy zwrócić uwagę na:

- wyciekające z grzejnika medium grzewcze
- wilgoć zbierającą się przy uszczelnieniu łączenia grzałki z grzejnikiem/suszarką

2. Szczelność elementu grzejnego

Należy zwrócić uwagę na:

- wilgoć przyłączeniu pokrywki z korpusem obudowy (rys. 1: 2.1, 2.2)
- wilgoć w pobliżu łączenia przewodu zasilającego lub maskownicy przewodu z obudową sterownika (rys. 1.4)

3. Stan przyłącza elektrycznego

Należy zweryfikować:

- stan izolacji kabla zasilającego (brak widocznych uszkodzeń izolacji – głębokich zadrapań, pęknięć)
- stan wtyczki (brak pęknięć, luźnych bolców przyłączeniowych, mocno trzymający się kabel)
- połączenie kabla z urządzeniem (kabel musi być połączony mocno i szczelnie)

4. Stan ogranicznika obrotu sterownika grzałki

Sterownik grzałki nie może się obracać bez ograniczeń – jeśli po wykonaniu pełnego obrotu nie jest wyczuwalny opór, wskazuje to na uszkodzenie ogranicznika.

5. Stan obudowy (rys. 1.2)

Należy zwrócić uwagę na:

- pęknięcia
- luźne elementy
- nieszczelności w obudowie
- luzu między elementem grzejnym a obudową sterownika

6. Poprawne rozgrzewanie się grzałki

Po około 30 minutach od uruchomienia grzałki z ustawioną maksymalną temperaturą grzania, powinno być wyczuwalne wyraźne rozgrzanie się grzejnika/suszarki.

IX. Funkcjonalność (Rysunek 1, 10, 16)

1. Urządzenie może być obsługiwane lokalnie za pomocą przycisków, jak również za pomocą dwóch aplikacji na urządzenia mobilne z systemem operacyjnym Android jak i iOS. Aplikacje Smart Life oraz Tuya Smart są dostępne do pobrania za darmo w sklepach App Store i Google Play (rys. 16).
2. Suszarka. Regulacja temperatury płynu grzewczego w zakresie 30°C-60°C.
3. Ogrzewacz pomieszczenia - regulacja temperatury pomieszczenia w zakresie 17°C - 24°C. Funkcjonalność możliwa w konfiguracji urządzenia z zewnętrznym czujnikiem temperatury (pkt VI), lub w urządzeniu wyposażonym we wbudowany czujnik temperatury pomieszczenia (pkt IV).
4. Wyłączenie grzania w sytuacji otwarcia okna - funkcjonalność możliwa w konfiguracji urządzenia z zewnętrznym czujnikiem otwartego okna (pkt VI).
5. Harmonogramy tygodniowe – tylko z aplikacją na urządzenia mobilne. Dwa osobne harmonogramy umożliwiają ustawienie temperatury grzejnika, lub temperatury pomieszczenia (tylko z zewnętrznym (pkt VI) lub wbudowanym czujnikiem temperatury pomieszczenia (pkt IV)), które grzałka będzie utrzymywać w ciągu tygodnia. W przypadku, gdy dwa harmonogramy nakładają się na siebie, w pierwszej kolejności realizowany jest harmonogram temperatury grzejnika. Podczas wystąpienia luki w harmonogramie grzałka nie nagrzewa się, a diody LED są zgąszone.
6. Funkcja suszarki w dwóch wariantach działania z możliwością zmiany temperatury w trakcie działania timerów:
 - a) timer „START/STOP” – nagrzanie grzałki do wybranej temperatury, a następnie wyłączenie urządzenia po wybranym czasie: od 1h do 4h
 - b) timer „TURBO” – nagrzanie grzałki do wybranej temperatury, a następnie powrót do poprzednich ustawień po wybranym czasie: od 1h do 4h
7. Funkcja KONTROLA RODZICIELSKA – polega na zablokowaniu przycisków na urządzeniu z poziomu aplikacji Smart Life/Tuya Smart.
8. Licznik ilości i kosztu zużytej energii elektrycznej – tylko z aplikacją Smart Life/Tuya Smart. Aby działała poprawnie należy wprowadzić w aplikacji moc swojego urządzenia (pkt IV) oraz cenę 1 kWh energii elektrycznej w swojej walucie.
9. Wykrywanie otwartego okna bez akcesoryjnego czujnika (pkt VI) - Tylko w wersji produktu IRC T (Tabela 1). Grzałki IRC T, wyposażone są we wbudowany czujnik temperatury otoczenia oraz zaimplementowany algorytm wykrywający otwarcie okna na podstawie spadku temperatury pomieszczenia.

Urządzenie po wykryciu otwarcia okna wyłącza funkcję grzania, aż do momentu, gdy wykryje ponowne zamknięcie okna. Możliwe jest włączenie i wyłączanie tej funkcji z poziomu urządzenia (pkt X.12) – domyślnie funkcja jest wyłączona.

- **UWAGA!** W celu uzyskania maksymalnej dokładności odczytu temperatury, konieczne jest wybranie w aplikacji Smart Life / Tuya Smart odpowiedniej mocy urządzenia.
 - Jeśli urządzenie znajduje się w odizolowanym obszarze, w pobliżu zewnętrznego źródła ciepła, lub kiedy spadek temperatury spowodowany otwarciem okna jest zbyt wolny, urządzenie może nie wykryć otwarcia okna. W celu uzyskania natychmiastowego i niezawodnego wykrywania otwarcia i zamknięcia okna, zalecane jest zakupienie akcesoryjnego czujnika otwartego okna (pkt VI).
 - Grzałka wznawia grzanie po: wykryciu wzrostu temperatury, upływie 30 minut, naciśnięciu przycisku on/off (S1) na urządzeniu, lub wyłączeniu i włączeniu grzałki w aplikacji.
10. Inteligentna wizualizacja stanów pracy i temperatury z wykorzystaniem kolorowej technologii LED - patrz pkt X.16
 11. Możliwość obrotu sterownika o kąt 330°.
 12. Inteligentna kontrola pracy - sterowanie mikroprocesorowe.
 13. Funkcja ANTIFREEZE – zabezpieczenie przed zamarznięciem płynu w grzejniku.
 14. Funkcja kompensacji temperatury - możliwość korygowania odczytu czujnika temperatury pomieszczenia, w przypadku gdy ze względu na miejsce umieszczenia czujnika, jego wskazania są nieprawidłowe. Funkcja dostępna tylko z poziomu aplikacji Smart Life/Tuya Smart. Ustawienie wartości dodatnich spowoduje skorygowanie temperatury na wyższą, a ujemnej korekty – skorygowanie temperatury na niższą.
 15. Dwustopniowe zabezpieczenie termiczne:
 - a. regulator sterownika nie pozwala na wzrost temperatury powyżej 60°C,
 - b. bezpiecznik termiczny odłącza zasilanie elementu grzejnego w momencie niekontrolowanego wzrostu temperatury w przypadku uszkodzenia elektroniki.
 16. Niski pobór energii podczas pracy dzięki zaawansowanej elektronice oraz w trybie stand-by, dzięki zastosowaniu elektroniki wykonanej w technologii Ultra-Low-Power.
 17. Sterowanie funkcjami za pomocą przycisków na urządzeniu i aplikacji Smart Life/Tuya Smart.

Tabela 2. Funkcje

Funkcja	Obsługa na urządzeniu	Obsługa w aplikacji
Suszarka - regulacja temperatury w zakresie od 30°C do 60°C	Skokowa nastawa temperatury co 10°C	Nastawianie temperatury co 1°C
Ogrzewacz pomieszczenia - regulacja temperatury w zakresie od 17°C do 24°C	Skokowa nastawa temperatury co 1°C	Nastawianie temperatury co 0,1°C
Ustawianie temperatury pracy timerów (zakres od 30°C do 60°C)	Skokowa nastawa temperatury co 10°C	Nastawianie temperatury co 1°C
Harmonogram tygodniowy	Włączanie i wyłączanie	Włączanie i wyłączanie, oraz konfiguracja harmonogramu
Funkcja kompensacji temperatury	—	Nastawianie wartości korekty od -4°C do +4°C
Kontrola rodzicielska	Wyłączanie	Włączanie i wyłączanie

X. Obsługa (Rysunek 1, 10, 11, 12, 14, 15)

1. Sterownik IRC posiada wbudowany i stale aktywny moduł WiFi. Moduł ten służy do zdalnego sterowania grzałką przy użyciu urządzeń mobilnych, zarówno z systemem operacyjnym Android jak i iOS. Podczas parowania urządzeń konieczne będzie uruchomienie bluetooth w smartfonie – (patrz rys. 15 - QR kod)

Jeśli podczas próby parowania urządzenie nie jest widoczne, należy wykonać reset modułu komunikacyjnego przez naciśnięcie przycisku „▶” (S3) oraz przytrzymanie go przez 6 sekund. Podczas wykonywania resetu, urządzenie musi znajdować się w trybie stand-by.

Dodatkową instrukcję obsługi aplikacji znajdziesz:

- wewnątrz opakowania produktu
- na stronie www.heatq.com
- w formie wideo na kanale Youtube (patrz rys. 15 – QR kod)

2. W celu sparowania grzałki (sterownika IRC1.0) z zewnętrznym czujnikiem temperatury pomieszczenia grzałka musi znajdować się w trybie stand-by (diody L1, L2 i L3 wygaszone). Aby rozpocząć parowanie należy najpierw wcisnąć przycisk "◀" (S2), a następnie przycisk "on/off" (S1) i przytrzymać oba wciśnięte przez ok. 5 sekund, do momentu rozpoczęcia pulsowania diody LED (L4). Następnie w czasie 30 sekund należy włożyć baterie i przycisnąć przycisk pomiędzy bateriami (S4) w zewnętrznym czujniku temperatury (rys. 11). Stan sparowania urządzeń zostaje potwierdzony przez krótkie rozbłyśnięcie niebieskiej diody LED (L5) na czujniku.

3. Przyciśnięcie przycisku „on/off” (S1) powoduje włączenie, dwukrotne wciśnięcie „on/off” (S1) – wyłączenie grzałki.

4. Przyciśnięcie przycisku „▶” (S3) lub „◀” (S2) powoduje wejście w tryb ustawień temperatury jaką ma osiągnąć płyn w grzejniku (od 30°C do 60°C).

W trakcie ustawiania temperatury przyciśnięcie przycisku „▶” (S3) powoduje podniesienie zadanej temperatury o 10°C, a przycisku „◀” (S2) – obniżenie jej o 10°C.

5. W trakcie ustawiania temperatury pasek świetlny (L2) sygnalizuje ten stan (patrz rys. 10).

6. Przyciśnięcie i przytrzymanie przycisku „▶” (S3) przez ok. 3 sekundy powoduje uruchomienie konfiguracji timera "TURBO" (patrz punkt IX.6b). Po uruchomieniu timera grzałka zasygnalizuje to przez podświetlenie ikony timera (L3) i przejście do trybu ustawień czasu trwania timera. Czas wybierany jest za pomocą przycisków „▶” (S3) i „◀” (S2), w zakresie od 1 do 4 godzin. Aktualnie wybrany czas wyświetlany jest przez podświetlanie odpowiedniej części paska świetlnego (L2). Po ustawieniu czasu, należy zatwierdzić to przyciskiem „on/off” (S1). Grzałka zasygnalizuje zatwierdzenie przez trykrotne mrugnięcie diody „on/off” (L1) i przejście do ustawień temperatury timera. Ustawienie temperatury odbywa się w taki sam sposób, jak przy standardowym trybie pracy grzałki (pkt X.4). Nastawioną temperaturę można zatwierdzić przyciskiem „on/off” (S1) lub po kilku sekundach zatwierdzić się ona samoczynnie. Następnie grzałka rozpoczyna pracę w trybie timera TURBO.

7. Przyciśnięcie i przytrzymanie przycisku „◀” (S2) przez ok. 3 sek. powoduje uruchomienie konfiguracji timera "START/STOP" (patrz punkt IX.6a). Po uruchomieniu timera grzałka zasygnalizuje to przez pulsowanie ikony timera (L3). W następnych krokach konieczne jest nastawienie czasu trwania i temperatury timera, analogicznie do timera TURBO (pkt X.6).

8. W trakcie działania timerów wyłączenie i włączenie urządzenia przyciskiem „on/off” (S1) powoduje skasowanie ustawień timera. Przerwa w zasilaniu nie powoduje wyłączenia timerów – po ponownym załączeniu zasilania sterownik dokończy funkcję timera.

9. Przyciśnięcie i przytrzymanie przycisku „on/off” (S1) przez ok. 5 sek. powoduje włączenie/wyłączenie trybu harmonogramu tygodniowego. Konfiguracja harmonogramu dostępna jest w aplikacji Smart Life/Tuya Smart.

10. Przyciśnięcie i przytrzymanie przycisku „on/off” (S1) przez ok. 10 sek. przy włączonej kontroli rodzicielskiej spowoduje jej wyłączenie. Możliwe jest włączenie i wyłączenie funkcji z poziomu aplikacji Smart Life.

11. Przyciśnięcie i przytrzymanie przycisków „◀” (S2) i „▶” (S3) przez 3 sekundy powoduje przełączenie między pracą w trybie sterowania temperaturą grzejnika i pomieszczenia – tylko w konfiguracji z wbudowanym (grzałka IRC T), lub zewnętrznym czujnikiem temperatury (HQsens1.0 Temperature sensor).

12. Przyciśnięcie i przytrzymanie przycisków „◀” (S2) i „▶” (S3) przez 8 sekund, podczas gdy urządzenie znajduje się w trybie stand-by (wszystkie diody wygaszone, świecić może tylko dioda komunikacji), powoduje włączenie lub wyłączenie funkcji wykrywania otwarcia okna na podstawie zmiany temperatury otoczenia (pkt IX.9). Po aktywowaniu tej funkcji wszystkie diody zaświecą się na 1 sekundę. Po wyłączeniu tej funkcji, wszystkie diody zamrugają 3 razy.

13. Funkcja ANTIFREEZE: Spadek temperatury płynu wewnątrz grzejnika poniżej 6°C powoduje uruchomienie funkcji ANTIFREEZE.

Funkcja jest aktywowana w urządzeniu podłączonym do sieci elektrycznej (w trybie stand-by). ANTIFREEZE polega na cyklicznym podgrzewaniu czynnika do temperatury 40°C, a następnie przejściu sterowania w stan czuwania. Proces powtarza się aż do momentu, gdy sterownik zarejestruje utrzymanie temperatury powyżej 6°C.

UWAGA! Aby funkcja ANTIFREEZE działała poprawnie nie wyłączaj wtyczki z gniazda zasilającego. Sterowanie grzałki zaprojektowane jest w technologii Ultra-Low-Power co oznacza bardzo niski pobór prądu również w stanie czuwania.

Sterowanie grzałki zaprojektowane jest w technologii Ultra-Low-Power co oznacza bardzo niski pobór prądu również w trybie stand-by.

14. Po wystąpieniu przerwy w zasilaniu (awaria sieci zasilającej lub wyciągnięcie wtyczki zasilającej) pracująca wcześniej grzałka rozpoczyna pracę w stanie przed zaniku zasilania.

15. Grzałka przystosowana jest do współpracy ze standardowym programatorem czasowym.

16. Wizualizacja stanów pracy grzałki:

Tabela 3. Stany pracy

Stan diod LED	Stan pracy grzałki
L1 - fioletowy ciągły L2 - niebieski ciągły	Utrzymywanie ustawionej temperatury, L2 - niebieski ciągły
L1 - fioletowy ciągły L2 - niebieski rozświetlający się	Nagrzewanie się do ustawionej temperatury, wskazywanej przez część rozświetlającego się paska L2, od aktualnej temperatury wskazywanej przez część stale podświetlonego paska.
L1 - fioletowy ciągły L2 - niebieski przygasający	Stygnięcie do ustawionej temperatury, wskazywanej przez część podświetlonego paska L2, od aktualnej temperatury wskazywanej przez część przygasającego paska L2.
L1 - nie świeci L2 - niebieski ciągły	Tryb ustawiania poziomu grzania. Aktualnie wybrana temperatura jest wskazywana przez część podświetlonego paska L2
Poziomy pasek LED L2 (rys. 10)	30°C - podświetlone LEDy ●●○○○○○○○ 40°C - podświetlone LEDy ●●●○○○○○ 50°C - podświetlone LEDy ●●●●○○○○ 60°C - podświetlone LEDy ●●●●●○○○
L3 - niebieski ciągły	Timer "TURBO"
L3 - niebieski przygasający i rozświetlający się	Timer „START/STOP"
L1 - fioletowy mrugający L2 - wskazuje poziom nagrzania grzałki	Funkcja ANTIFREEZE - ochrona przed zamrożeniem płynu w grzejniku
L1 - przygasający i rozświetlający się fioletowy (przy harmonogramie temperatury grzejnika) lub niebieski (przy harmonogramie temperatury pomieszczenia) L3 - wygaszony L2 - wskazuje poziom grzania	Praca w trybie harmonogramu
L1 - fioletowy ciągły	Praca w trybie suszarki (sterowanie temperaturą grzejnika)
L1 - niebieski ciągły	Praca w trybie ogrzewacza pomieszczenia
L4 - niebieski ciągły	Grzałka podłączona z WiFi
L2 - wskazuje poziom grzania Pozostałe LEDy wygaszone	Blokada rodzicielska

Tabela 4. Stany alarmowe

Stan diod LED	Stan alarmowy grzałki
L1 - czerwony rozjaśnia się i ściemnia L2 - niebieski rozjaśnia się i ściemnia	Alarm braku wzrostu temperatury
L1 - naprzemiennie migający czerwony i niebieski	Alarm błędu odczytu temperatury grzejnika
L1 - naprzemiennie migający niebieski i fioletowy L4 - migający niebieski	Alarm utraty połączenia z akcesoryjnym zewnętrznym czujnikiem temperatury
Świecenie przez 5 sekund co 30 sekund: L 1 - czerwony L 2 - skrajne części na niebiesko	Niski poziom baterii w zewnętrznym czujniku otwartego okna ●●○○○○●●
Świecenie przez 5 sekund co 30 sekund: L 1 - czerwony L 2 - środkowa część na niebiesko	Niski poziom baterii w zewnętrznym czujniku temperatury pomieszczenia ○○●●●●○○

Alarm braku nagrzewania się grzałki najczęściej jest spowodowany: przepaleniem bezpiecznika termicznego przez pracę na sucho, niewłaściwie dobraną mocą grzałki do grzejnika w którym pracuje (patrz pkt IIA.12) lub pracą w otwartym układzie c.o. (patrz pkt VII.4).

Alarm utraty połączenia z akcesoryjnym zewnętrznym czujnikiem temperatury może być spowodowany rozładowaniem baterii w czujniku.

W przypadku wystąpienia stanu alarmowego wskazanego w tabeli 4, jeśli nie wynika on z czynników wymienionych powyżej i nie jest spowodowany niskim poziomem baterii w czujniku, należy skontaktować się z serwisem:
E-mail: service@heatq.com

XI. Demontaż grzałki (Rysunek 5)



Demontaż urządzenia może wykonać wyłącznie instalator z właściwymi uprawnieniami.

- Wyłącz grzałkę przyciskiem oraz:
 - w przypadku urządzenia wyposażonego w kabel przyłączeniowy – wyjmij wtyczkę z gniazda zasilania sieciowego.
 - w przypadku urządzenia wyposażonego w maskownicę kabla – odłącz zasilanie urządzenia za pomocą wyłącznika opisanego w pkt. II.A.7. Zdejmij zasuwę maskownicy (rys. 5.G), zdejmij przewody od kostki przyłączeniowej.

2a. W grzejniku elektrycznym – zdemontuj go razem z grzałką, odwróć grzałką do góry. Nie musisz usuwać płynu grzewczego.

2b. W grzejniku podłączonym do instalacji C.O.– zamknij zawory na zasilaniu oraz powrocie. Usuń czynnik grzewczy z grzejnika.

- Wykręć grzałkę z gniazda grzejnika za pomocą klucza 22. Nie wolno wkręcać / wykręcać grzałki trzymając za obudowę. Grozi to uszkodzeniem urządzenia.

XII. Konserwacja

Podczas czyszczenia należy odłączyć grzałkę od zasilania. Nie można dopuścić do zalania sterownika urządzenia. Dzieci nie powinny zajmować się konserwacją urządzenia bez odpowiedniego nadzoru.

Do czyszczenia zaleca się stosować miękkie ściereczki lub gąbki. **W żadnym wypadku nie stosować żrących i ściernych środków czyszczących oraz ostrych przedmiotów** – uchroni to przed zniszczeniem powłoki dekoracyjnej.

- Powierzchnie lakierowane zmywać ciepłą wodą z dodatkiem delikatnych środków czyszczących.
- Powierzchnie chromowane czyścić przy pomocy środków do tego przeznaczonych.

XIII. Warunki transportu i przechowywania

Urządzenie podczas transportu i przechowywania nie powinno być narażone na:

- Bezpośrednie działanie wody
- Temperatury wykraczające poza zakres od 5°C do 35°C
- Wilgotność powietrza przekraczającą 70%
- Działanie znacznych sił i przeciążeń, mogących doprowadzić do uszkodzenia elektroniki

Narażenie urządzenia na wyżej wymienione czynniki może skutkować uszkodzeniem elektroniki sterującej pracą grzałki.

XIV. Utylizacja

Po zakończeniu użytkowania nie wolno wyrzucać produktu jako odpadu komunalnego. Urządzenie podlega specjalnym wymaganiom, dotyczącym gospodarowania odpadami elektrycznymi i elektronicznymi. Oddaj urządzenie do punktu zbiórki i recyklingu urządzeń elektrycznych i elektronicznych. Informacji o właściwym punkcie usuwania zużytych urządzeń udzieli Państwu punkt sprzedaży lub producent.

Działając zgodnie z zasadami prawidłowej użycia masz własny wkład w ochronę środowiska

XV. Warunki gwarancji (Rysunek 13)

- Przedmiotem gwarancji jest produkt wyprodukowany przez HeatQ Technology Sp. z o.o. opisany w niniejszej instrukcji.
- Okres gwarancji obejmuje 24 miesiące od daty zakupu, ale nie dłużej niż 36 miesięcy od daty produkcji. Identyfikacja daty produkcji możliwa jest po numerze seryjnym znajdującym się na tylniej części obudowy. Rok produkcji: dwie pierwsze cyfry numeru seryjnego - 23 = 2023 (rys. 13)
- Podstawą do roszczeń gwarancyjnych jest dowód zakupu produktu. Brak tego dowodu upoważnia producenta do odrzucenia reklamacji.
- Klient odbierając urządzenie przy zakupie potwierdza jego pełnowartościowość. Jeżeli Klient nie zgłosi zastrzeżeń do produktu – w szczególności jakości powierzchni dekoracyjnych obudowy – przyjmuje się, że produkt został wydany bez wad.
- Instalacja grzewcza musi być wyposażona w zawory odcinające aby umożliwić demontaż grzejnika/grzałki bez ingerencji w całą instalację c.o. z czynnikiem grzewczym. Producent nie odpowiada za problemy oraz koszty wynikające z błędnie przygotowanej instalacji grzewczej.
- Gwarancja nie obejmuje uszkodzeń powstałych na skutek nieprawidłowego montażu/demontażu oraz błędnego użytkowania urządzenia. Proszę, zapoznaj się z niniejszą instrukcją, która stanowi integralną część gwarancji przed przystąpieniem do użytkowania.
- Producent ma 14 dni roboczych od daty dostarczenia wadliwego produktu do siedziby producenta na ekspertyzę oraz naprawę wadliwego produktu.
- W przypadku braku możliwości wykonania naprawy producent zobowiązuje się do dostarczenia nowego produktu o tych samych parametrach.
- Uwaga! Uszkodzenie plomby z tyłu urządzenia wiąże się z utratą gwarancji.

Producent:
HeatQ Technology Sp. z o.o.
Trakt Św. Wojciecha 223/225
80-017 Gdańsk
Tel.: +48 58 580 51 04
E-mail: biuro@heatq.com
www.heatq.com